



Famed OPTIMA

wersja

5.70

5.60

Ultraprecyzyjny, supermobilny stół operacyjny
wykonany z materiałów premium.



SPIS TREŚCI

01	NAJWAŻNIEJSZE CECHY	6
02	MIKROREGULACJE	8
03	BEZPIECZEŃSTWO	10
04	FUNKCJONALNOŚCI	12
05	SUPERMOBILNA KONSTRUKCJA	16
06	POZYCJONOWANIE PACJENTA	18
07	OBRAZOWANIE RTG	20
08	KONFIGURACJE	22
09	STEROWNIKI	24
10	TECHNOLOGIE	26
11	DANE TECHNICZNE	28
12	POZYCJE STOŁU	29

X-line™

xMotionPro™



xMobility360™



NOWĄ GENERACJĄ STOŁÓW OPERACYJNYCH



Famed™ X Line™

X-Line™

X-Line™ to nowa generacja stołów operacyjnych, opracowana jako odpowiedź na realne potrzeby nowoczesnych bloków operacyjnych: rosnącą liczbę urządzeń na sali, ograniczoną przestrzeń oraz coraz większe wymagania dotyczące dokładnego i powtarzalnego pozycjonowania pacjenta. W chirurgii każdy milimetr ma znaczenie — dlatego stworzyliśmy narzędzie, które z chirurgiczną precyzją pozwala zarządzać ustawieniem pacjenta na stole operacyjnym, a jednocześnie ułatwia organizację stanowiska w otoczeniu aparatury.

Fundamentem X-Line™ są dwa filary:

01

Ultraprecyzja pozycjonowania. Regulacje blatu z dokładnością do 0,5 mm i 0,1° pozwalają precyzyjnie dopasować ułożenie pacjenta do wymagań większości procedur medycznych, w tym zabiegów z udziałem robotyki, obrazowania śródoperacyjnego.

02

Supermobilność konstrukcji. Mobilność 360°+ umożliwia płynne manewrowanie stołem i jego dokładne ustawienie nawet w ograniczonej przestrzeni i w otoczeniu wielu urządzeń.



Poznaj Famed X-Line™:

Famed OPTIMA 5.70
Famed OPTIMA 5.60

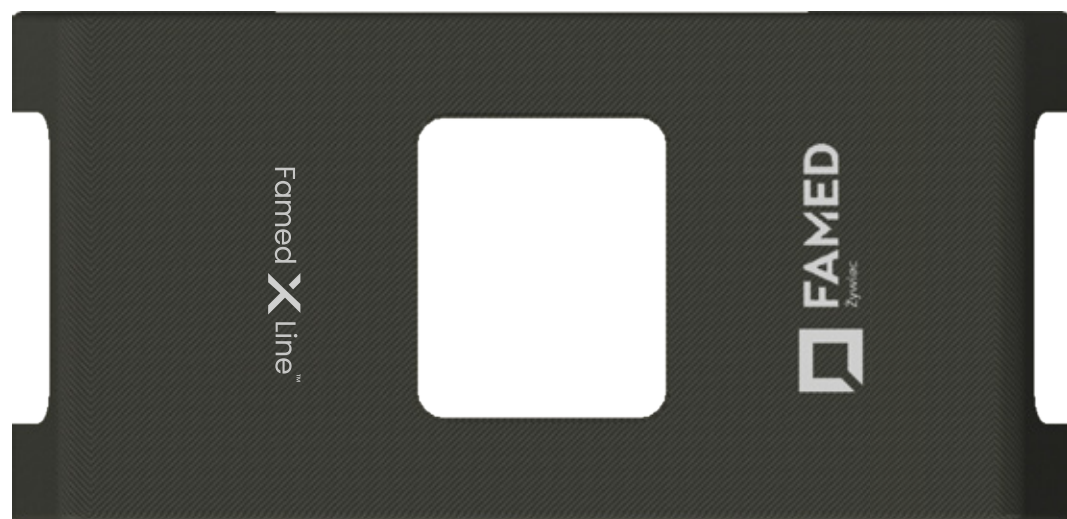

W praktyce X-Line™ daje zespołowi większą kontrolę nad pozycjonowaniem pacjenta, sprawniejszą organizację sali operacyjnej oraz wyższy komfort i ergonomię pracy.



Famed OPTIMA

Ultraprecyzyjny, supermobilny stół operacyjny
wykonany z materiałów premium

NAJWAŻNIEJSZE CECHY

01

UNIWERSALNY I KONFIGUROWALNY

- Modułowa konstrukcja i szeroki wybór akcesoriów ułatwiają dopasowanie stołu do większości procedur.
- Sekcje blatu montowane z wykorzystaniem systemu „press to play”, który zabezpiecza segmenty przed przypadkowym rozłączeniem.
- Wszystkie ruchy stołu (z wyjątkiem ustawienia podglówka) są obsługiwane z pilota*.
- 5-sekcyjny blat w standardzie z możliwością montażu opcjonalnych podnóżków podwójnie dzielonych (6 sekcji blatu**).
- Wodoodporne, antystatyczne materace mFix™ z pianki poliuretanowej o grubości 80 mm.
- Listwy akcesoryjne z zabezpieczeniem przed wypadaniem akcesoriów.
- Osłony kolumny i podstawy wykonane z włókna węglowego lub stali nierdzewnej w technologii IntelliProtectPlus™.
- Przezierny dla promieni RTG blat z włókna węglowego lub HPL.
- Okno obrazowania o długości 1440 mm (w standardzie).
- Akcesoria zaprojektowane z myślą o obsłudze przez jedną osobę, co pozwala skrócić czas przygotowania i konfiguracji stołu.

WYSOKA PRECYZJA STEROWANIA

- Trzy różne tryby pracy pozwalają dostosować szybkość ruchów stołu do potrzeb chirurga.
- System sterowania xMotion Pro™ umożliwia zmianę pozycji blatu stołu z dokładnością do 0,5 mm i 0,1°.
- Natychmiastowa reakcja stołu na naciśnięcie i zwolnienie przycisku na kontrolerze zapewnia precyzyjne pozycjonowanie.
- Pilot przewodowy z wyświetlaczem w standardzie; opcjonalnie: panel boczny montowany na kolumnie.
- Dotykowy wyświetlacz LCD w pilocie pozwala łatwo odczytać parametry ustawienia blatu, poziom naładowania baterii oraz potencjalne kolizje i błędy.
- 10 zaprogramowanych pozycji ułatwiających pozycjonowanie pacjenta.
- System rozpoznaje dodatkowe sekcje blatu, eliminując ryzyko kolizji oraz informując użytkownika o konieczności podjęcia odpowiednich działań.
- Wbudowany akumulator fCharge™ umożliwia niezależną pracę stołu bez podłączenia do sieci zasilającej, zapewniając około 25*/30** pełnych cykli roboczych.

* Dotyczy wersji Famed OPTIMA 5.70.

** Dotyczy wersji Famed OPTIMA 5.60.

Famed **OPTIMA** to stół operacyjny z ultraprecyzyjnym systemem sterowania **xMotionPro™** oraz regulacją prędkości ruchów blatu. Supermobilna podstawa **xMobility360™** ułatwia manewrowanie i ustawienie stołu na sali operacyjnej. Modułowa konstrukcja pozwala na szybką wymianę segmentów blatu, a zastosowanie wysokiej jakości stali nierdzewnej i włókna węglowego zapewnia trwałość oraz usprawnia dezynfekcję. Szeroka gama dedykowanych akcesoriów, w połączeniu z ponadprzeciętną precyzją, zapewnia wszechstronne zastosowanie stołu w wielu procedurach medycznych.



SUPERMOBILNA KONSTRUKCJA

- Niska podstawa xMobility360™ (150 mm) oraz brak wystających elementów zapewniają bezpieczny dostęp dla ramienia C.
- Cztery koła skrętne 360° oraz opcjonalne piąte koło umożliwiają płynne manewrowanie stołem do przodu, do tyłu i na boki oraz obrót wokół własnej osi.
- Koła są umieszczone pod osłoną podstawy, co ogranicza gromadzenie się zanieczyszczeń i ułatwia utrzymanie czystości.
- Blokada kół sterowana pilotem - cztery szeroko rozstawione podpory ukryte w podstawie zapewniają stabilność i bezpieczeństwo.
- Wyprofilowane otwory na stopy z każdej strony podstawy pozwalają chirurgowi podejść bliżej stołu, zapewniając wygodny dostęp do pola operacyjnego.
- Wzmocniona konstrukcja podstawy stanowi bezpieczne podparcie pod stopy chirurga podczas wielogodzinnych procedur.
- Kształt podstawy umożliwia chirurgowi przyjęcie naturalnej pozycji i poprawia komfort pracy.
- Osłony kolumny i podstawy z włókna węglowego chronią stół i współpracującą z nim aparaturę przed uszkodzeniami.

MIKROREGULACJE

02

Zaawansowane procedury chirurgiczne wymagają precyzyjnej kontroli pozycjonowania pacjenta oraz płynnych, przewidywalnych ruchów stołu operacyjnego. W laparoskopii, neurochirurgii oraz procedurach robotycznych nawet minimalne odchylenia ustawień mogą wpływać na stabilność pola operacyjnego i ergonomię pracy zespołu. Odpowiedzią na te wymagania jest autorski system **xMotionPro™**, który umożliwia ultraprecyzyjną regulację położenia blatu stołu Famed **OPTIMA** z dokładnością sięgającą do 0,5 mm i 0,1°.

Mikroregulacje w trakcie zabiegu

Mikroregulacje położenia blatu umożliwiają wykonywanie korekt ustawień z dokładnością sięgającą do 0,5 mm i 0,1°. Zapewnia to szybkie i precyzyjne dopasowanie pozycji pacjenta do wymagań konkretnej procedury oraz preferencji zespołu operacyjnego, przy zachowaniu stabilnych i komfortowych warunków pracy przez cały czas trwania zabiegu.

Precyzja w obrazowaniu

Dokładna regulacja położenia pacjenta ułatwia precyzyjne dopasowanie do osi obrazowania w procedurach z wykorzystaniem ramienia C RTG. Ogranicza to konieczność wykonywania dodatkowych korekt oraz ponownych ekspozycji, wspierając efektywne wykorzystanie obrazowania i redukcję dawki promieniowania.

Natychmiastowa reakcja stołu

System sterowania uruchamia i zatrzymuje ruch blatu w momencie naciśnięcia oraz zwolnienia przycisku na pilocie, niwelując do minimum opóźnienia w reakcji stołu. Zapewnia to szybką reakcję stołu na polecenia operatora i pozwala precyzyjnie ustawić pozycję blatu zgodnie z aktualnymi wymaganiami procedury oraz indywidualnymi preferencjami zespołu operacyjnego.

Płynne i przewidywalne ruchy

Ultraprecyzyjny system sterowania zapewnia płynne i kontrolowane ruchy blatu, zapewniając łagodną i przewidywalną reakcję stołu na polecenia operatora. Przewidywalny charakter regulacji daje zespołowi chirurgicznemu pełną kontrolę nad stołem na każdym etapie operacji.





xMotionPro™

System xMotionPro™ umożliwiający zarządzanie ustawieniami blatu z dokładnością do 0,5 mm / 0,1°.

Wsparcie personelu medycznego

Mikroregulacje umożliwiają precyzyjne dopasowanie wysokości i kątów ustawienia stołu do pozycji roboczej chirurga, sprzyjając przyjmowaniu optymalnej postawy podczas zabiegów. Ułatwia to utrzymanie stabilnej, ergonomicznej pozycji pracy oraz ogranicza obciążenie fizyczne w trakcie długotrwałych procedur.

Wysoka precyzja pozycjonowania

Dokładne sterowanie położeniem stołu umożliwia dopasowanie ustawień do wymagań dostępu operacyjnego i stabilne prowadzenie zabiegów, w których nawet niewielkie odchylenia mają znaczenie. Jest to szczególnie istotne w neurochirurgii, chirurgii kręgosłupa, ortopedii, zabiegach robotycznych oraz procedurach prowadzonych pod kontrolą obrazowania.

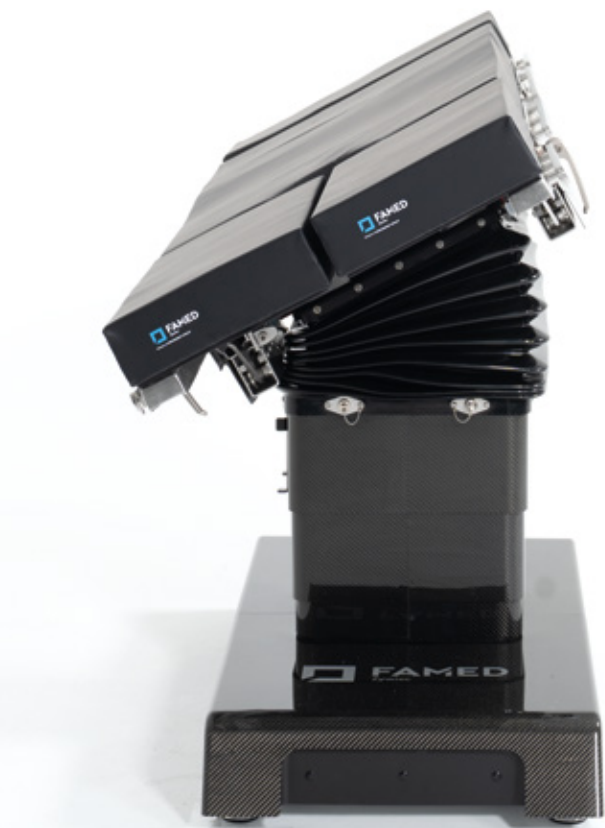

BEZPIECZEŃSTWO

03

Nowoczesna sala operacyjna stawia wysokie wymagania w zakresie stabilności, przewidywalności działania i intuicyjnej obsługi. Famed **OPTIMA** została opracowana z myślą o zapewnieniu najwyższego poziomu bezpieczeństwa, łącząc przemyślane rozwiązania konstrukcyjne, zaawansowany system sterowania oraz funkcje wspierające bezpieczną pracę personelu i ochronę pacjenta.

Bezpieczeństwo pacjenta

W procedurach wymagających wysokiej dokładności pozycjonowania nawet niewielkie odchylenia mogą mieć znaczenie dla bezpieczeństwa pacjenta. System xMotionPro™ z ultraprecyzyjną regulacją położenia blatu umożliwia dokładne ustawienie pacjenta zgodnie z założeniami zabiegu.

Bezpieczna integracja z akcesoriami

Montaż wymiennych segmentów blatu z wykorzystaniem szybkozłączek „press to play” zapewnia stabilne i pewne mocowanie, również podczas długotrwałych procedur wymagających użycia siły. Dodatkowe zabezpieczenie w listwach akcesoryjnych zapobiega przypadkowemu wysunięciu akcesoriów, zwiększając bezpieczeństwo pacjenta i personelu w trakcie zabiegu.

Konstrukcja podstawy

Konstrukcja podstawy zapewnia wysoką stabilność podczas całego zabiegu, również przy maksymalnym obciążeniu do 460 kg. Cztery, szeroko rozstawione stopki aktywowane z pilota, skutecznie unieruchamiają podstawę, zapewniając pewne podparcie stołu i bezpieczeństwo pozycjonowania pacjenta w każdej konfiguracji.





Łatwa i skuteczna dezynfekcja

Przemysłana konstrukcja z wykorzystaniem włókna węglowego oraz elektropolerowanej stali nierdzewnej w technologii IntelliProtectPlus™ ułatwia skuteczną dezynfekcję stołu. Koła całkowicie schowane w obudowie podstawy ograniczają gromadzenie zanieczyszczeń, zwiększając bezpieczeństwo użytkowania i stanowiąc realne wsparcie w walce z zakażeniami szpitalnymi.

Materace mFix™

Materace mFix™ (80 mm), wykonane z trzech warstw pianki o zróżnicowanej gęstości i twardości, zwiększają bezpieczeństwo i komfort pacjenta podczas wielogodzinnych operacji. Wodoodporny pokrowiec ze zgrzewanymi szwami chroni wnętrze materaca i ułatwia dezynfekcję. Materace montowane są za pomocą łączników grzybkowych.

Konstrukcja wykonana z materiałów premium

Połączenie włókna węglowego oraz elektropolerowanej stali nierdzewnej AISI 304 zapewnia wysoką trwałość oraz chroni stół i aparaturę współpracującą przed uszkodzeniami. Odporność na intensywne użytkowanie, środki dezynfekcyjne i korozję przekłada się na bezpieczne i niezawodne użytkowanie stołu w warunkach sali operacyjnej.

System rozpoznający potencjalne kolizje

Na ekranie LCD pilota wyświetlane są informacje o potencjalnych kolizjach, błędach, nieprawidłowo zamontowanych segmentach blatu oraz poziomie naładowania akumulatora. Podgląd aktualnych ustawień, statusu blokady kół i komunikatów systemowych ułatwia sterowanie stołem i wspiera bezpieczeństwo pacjenta i personelu.

Blat z włókna węglowego (opcja)

Przezierny blat z włókna węglowego (MAE 0,25 mm Al) pozwala na ograniczenie liczby powtórnych ekspozycji i redukcję dawki promieniowania w procedurach RTG. Przekłada się to na wyższy poziom bezpieczeństwa radiologicznego, lepszą ergonomię pracy zespołu oraz zgodność z wymaganiami BHP w salach operacyjnych wyposażonych w aparaturę obrazującą.

Wbudowany akumulator fCharge™

Wbudowany akumulator w technologii fCharge™ umożliwia pełną, autonomiczną pracę stołu bez konieczności podłączenia do sieci zasilającej. Wysoka niezawodność i szybkie ładowanie wspierają bezpieczne prowadzenie procedur, a pojemność akumulatora zapewnia około 25 (OPTIMA 5.70) oraz 30 (OPTIMA 5.60) pełnych cykli roboczych.

FUNKCJONALNOŚĆ

04

Konstrukcja Famed **OPTIMA** jest efektem pracy naszych konstruktorów oraz współpracy z personelem medycznym. Połączenie wiedzy inżynieryjnej i praktycznych doświadczeń klinicznych pozwoliło stworzyć konstrukcję odpowiadającą wymaganiom współczesnej chirurgii i umożliwiającą wykorzystanie stołu w większości procedur medycznych.

Możliwość zapisu często używanych pozycji

System xMotionPro™ zapewnia dostęp do 10 zaprogramowanych pozycji roboczych, w tym 2 pozycji predefiniowanych – beach chair oraz flat back – oraz 8 pozycji dostępnych do indywidualnej konfiguracji. Funkcja ta umożliwia szybkie i powtarzalne ustawienie stołu, usprawniając przebieg procedur i organizację pracy na sali operacyjnej.

Zmiana konfiguracji

Możliwość zmiany konfiguracji blatu (zmiana miejsca podnóżków z podglówkami) zwiększa elastyczność wykorzystania stołu w różnych procedurach. Elektromechaniczny przesuw wzdłużny blatu 400 mm zapewnia w standardzie okno obrazowania o długości 1400 mm, ułatwiając dostęp operacyjny, współpracę z aparaturą RTG i organizację pracy na sali operacyjnej.

Wybór trybu pracy

Pilot z wyświetlaczem LCD umożliwia wybór prędkości pracy stołu – wysoka, średnia lub wolna – pozwalając dostosować szybkość ruchów do charakteru i etapu zabiegu. Rozwiązanie to zwiększa uniwersalność stołu oraz umożliwia jego efektywne wykorzystanie w szerokim zakresie procedur medycznych.

Ekran serwisowy

Ekran serwisowy pilota wyświetla dodatkowe informacje umożliwiające bieżącą diagnostykę urządzenia oraz konfigurację wybranych parametrów dostępnych dla użytkownika. System prezentuje również komunikaty serwisowe, w tym przypomnienia o konieczności wykonania przeglądu, wspierając utrzymanie sprawności i niezawodnej pracy stołu.



Regulacje blatu

Kluczowe funkcje stołu realizowane są przez napęd elektrohydrauliczny, sterowany elektrycznie za pomocą dostępnych sterowników. Obejmuje to regulację wysokości, przechyłów bocznych i wzdłużnych, kąta nachylenia podnóżków – indywidualnie lub symultanicznie – oparcia pleców, ławeczki nerkowej, funkcji zerowania blatu oraz przesuwu wzdłużnego. Podgłówek (OPTIMA 5.70 i 5.60) oraz podnóżki (OPTIMA 5.60) regulowane są manualnie, przy wsparciu sprężyn gazowych.

Wysoki parametr obciążenia maksymalnego

Maksymalny udźwig stołu wynoszący 460 kg umożliwia bezpieczne prowadzenie zabiegów u pacjentów z otyłością, w tym otyłością olbrzymią. Standardowa szerokość blatu 550 mm, z możliwością poszerzenia o 110 mm z każdej strony*, zapewnia stabilne ułożenie pacjenta i odpowiada na rosnące potrzeby procedur bariatrycznych.

Modułowy blat

Modułowa konstrukcja stołu umożliwia zastosowanie dodatkowych segmentów blatu, rozszerzając zakres jego wykorzystania w większości procedur chirurgicznych. Ponad 100 dedykowanych akcesoriów, zaprojektowanych z myślą o obsłudze przez jedną osobę, pozwala dopasować stół do specyfiki zabiegu i wspiera organizację pracy w placówkach borykających się z brakami kadrowymi.

Parametry wyświetlane w czasie rzeczywistym

Na ekranie LCD pilota prezentowane są aktualne parametry położenia poszczególnych sekcji blatu. Podczas regulacji operator otrzymuje bieżące informacje o ustawieniach wysokości oraz kątach nachylenia, co umożliwia precyzyjne, kontrolowane pozycjonowanie stołu i zachowanie pełnej powtarzalności ustawień.

*Przy zastosowaniu odpowiednich akcesoriów.

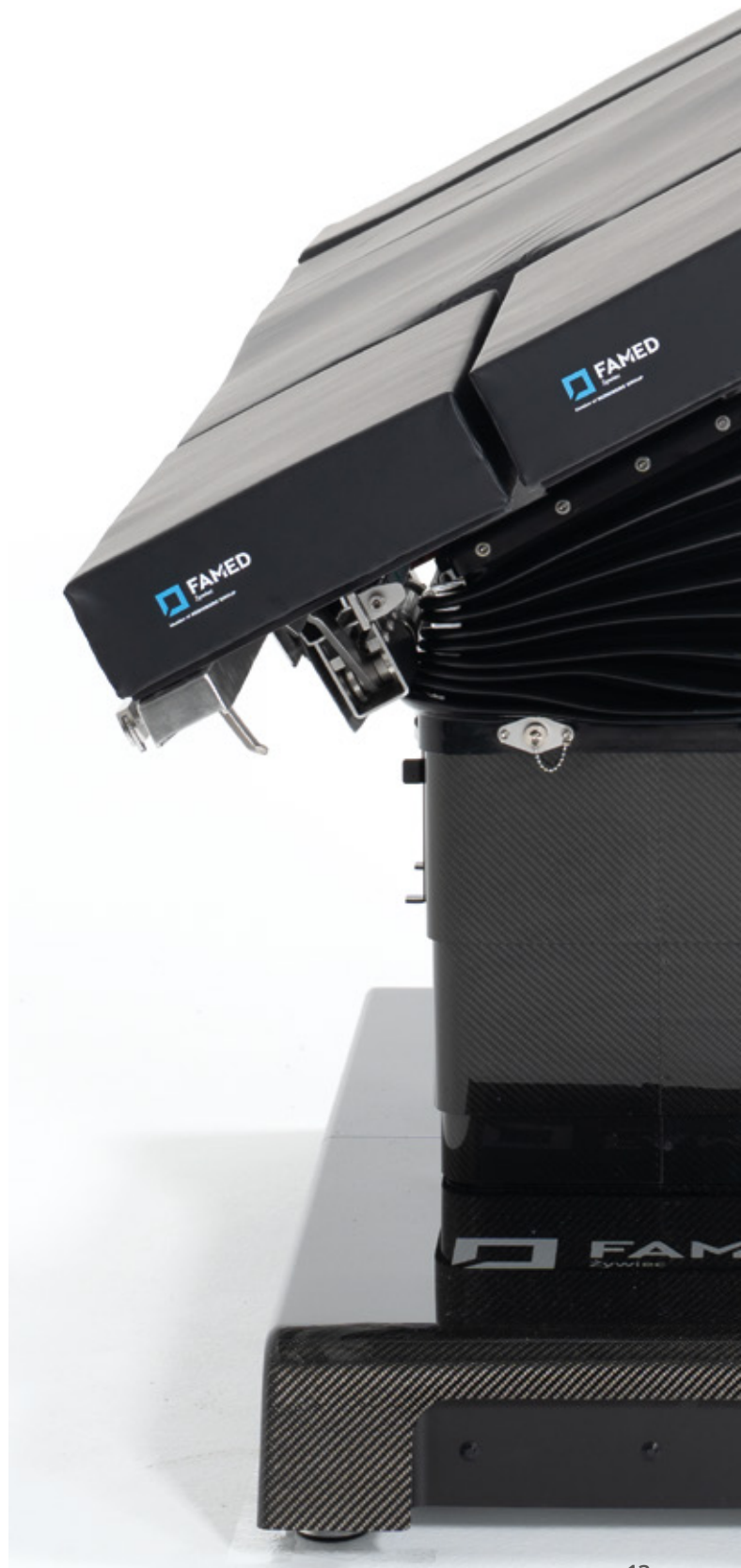

FUNKCJONALNOŚĆ

04

Symultaniczna lub pojedyncza regulacja kąta nachylenia podnóżków z poziomu sterowników.*

Możliwość zmiany konfiguracji stołu poprzez zamianę podglówka z podnóżkami.

Manualna regulacja podglówka* lub podnóżków i podglówka** wspierana sprężyną gazową.

Wysokiej jakości elektropolerowana stal nierdzewna w technologii IntelliProtectPlus™.

Osłona kolumny i podstawy wykonana z włókna węglowego lub stali nierdzewnej (w zależności od wersji stołu) dla łatwej dezynfekcji i ochrony przed uszkodzeniami.

Wzmocniona konstrukcja podstawy stanowi bezpieczne podparcie pod stopy chirurga.

Blokada kół sterowana pilotem – cztery szeroko rozstawione podpory ukryte w podstawie.

Wyprofilowane otwory na stopy z każdej strony podstawy pozwalają chirurgowi podejść bliżej stołu.

Błat 5-sekcyjny w standardzie: podglówek, ławeczka nerkowa, oparcie pleców, siedzisko, podnóżki.

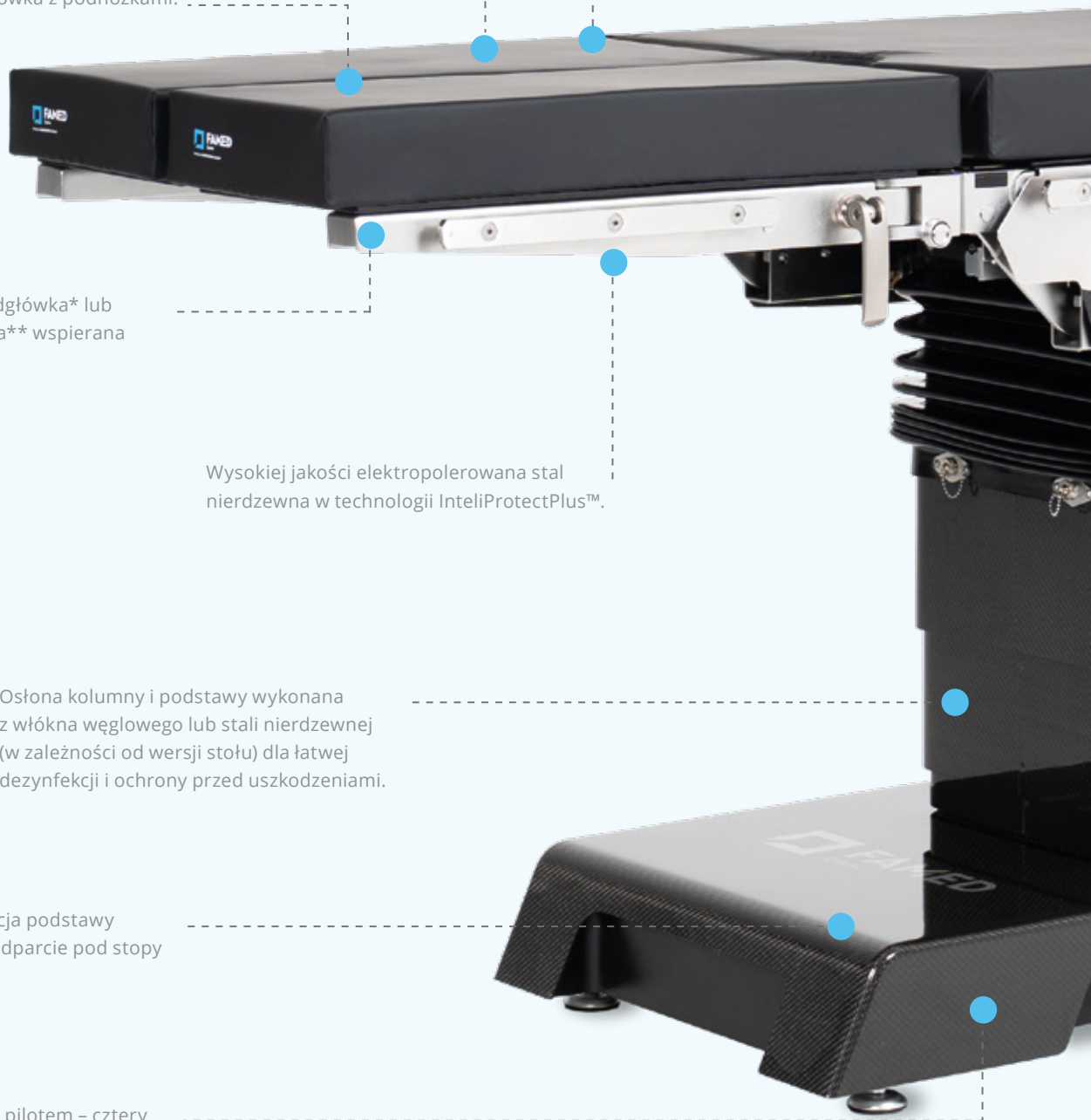

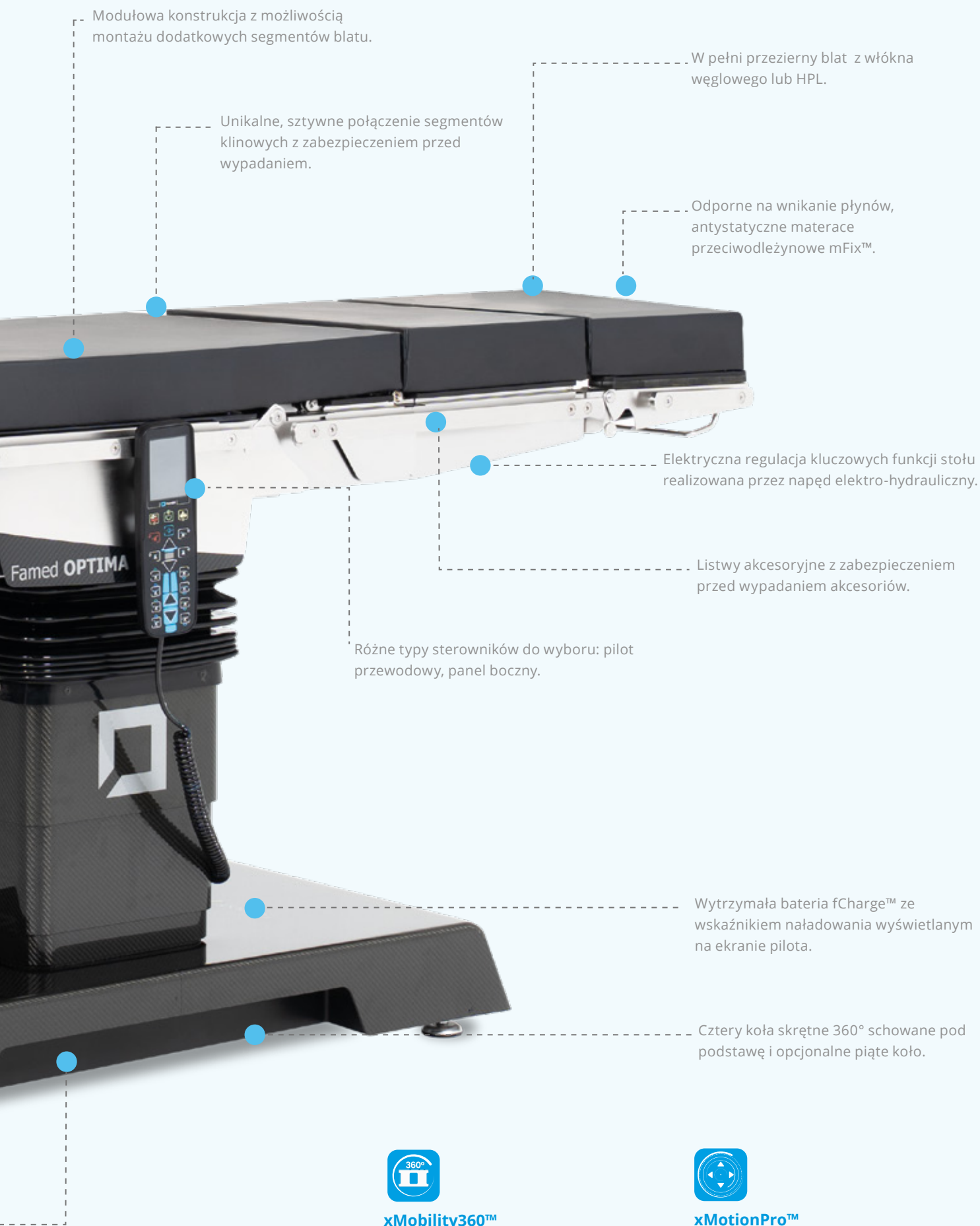

Modułowa konstrukcja z możliwością montażu dodatkowych segmentów blatu.

Unikalne, sztywne połączenie segmentów klinowych z zabezpieczeniem przed wypadaniem.

W pełni przezierny blat z włókna węglowego lub HPL.

Odporne na wnikanie płynów, antystatyczne materace przeciwoleźzynowe mFix™.

Elektryczna regulacja kluczowych funkcji stołu realizowana przez napęd elektro-hydrauliczny.

Listwy akcesoryjne z zabezpieczeniem przed wypadaniem akcesoriów.

Różne typy sterowników do wyboru: pilot przewodowy, panel boczny.

Wytrzymała bateria fCharge™ ze wskaźnikiem naładowania wyświetlanym na ekranie pilota.

Cztery koła skrętne 360° schowane pod podstawę i opcjonalne piąte koło.



xMobility360™

Supermobilna, niska (150 mm) podstawa xMobility360™.



xMotionPro™

System xMotionPro™ umożliwiający zarządzanie ustawieniami blatu z dokładnością do 0,5 mm / 0,1°.

* Dotyczy wersji Famed OPTIMA 5.70

** Dotyczy wersji Famed OPTIMA 5.60



SUPERMOBILNA KONSTRUKCJA

05

W dynamicznym środowisku bloku operacyjnego kluczowe znaczenie ma możliwość szybkiego i precyzyjnego ustawienia stołu, niezależnie od układu sali i specyfiki procedury. Płynne manewrowanie, łatwe repositionowanie i dostęp do pola operacyjnego realnie wpływają na komfort pracy chirurga oraz sprawność działania całego zespołu. Mobilność przestała być już wyłącznie kwestią transportu, stając się elementem ergonomii, bezpieczeństwa i efektywnej organizacji sali operacyjnej, na co odpowiada system **xMobility360™**.

Pełna zwrotność w ograniczonej przestrzeni

System xMobility360™ zapewnia pełną zwrotność stołu dzięki czterem kołom skrętnym 360° oraz opcjonalnemu piątemu kołu w układzie inspirowanym literą X. Umożliwia to płynne manewrowanie stołem w każdym kierunku i obrót wokół własnej osi, bez konieczności wykonywania złożonych manewrów, co znacząco przyspiesza pozycjonowanie w ograniczonej przestrzeni sali operacyjnej.

Precyzyjne pozycjonowanie

Możliwość płynnego manewrowania stołem do przodu, do tyłu i na boki ułatwia dokładne ustawienie względem aparatury oraz pola operacyjnego. Skraca to czas przygotowania sali i ogranicza konieczność wielokrotnych korekt ustawienia, szczególnie w procedurach z udziałem ramienia C.

Ergonomia pracy chirurga

Wyprofilowane otwory na stopy z każdej strony podstawy umożliwiają chirurgowi podejście bliżej stołu i przyjęcie naturalnej pozycji roboczej. Wzmocniona konstrukcja podstawy stanowi stabilne podparcie dla stóp podczas wielogodzinnych zabiegów, poprawiając komfort pracy i ograniczając zmęczenie.

Trwała konstrukcja i łatwa dezynfekcja

Koła umieszczone pod osłoną podstawy ograniczają gromadzenie się zanieczyszczeń i ułatwiają utrzymanie czystości. Konstrukcja wykonana z włókna węglowego charakteryzuje się wysoką odpornością mechaniczną oraz odpornością na środki dezynfekcyjne, skutecznie chroniąc stół i współpracującą aparaturę w intensywnie użytkowanym środowisku sali operacyjnej.



xMobility360™

To rozwiązanie zastosowane w nowej podstawie stołu operacyjnego, które zapewnia pełną zwrotność i umożliwia szybkie, precyzyjne ustawienie stołu w sali operacyjnej.

Idealny partner w obrazowaniu

Niska konstrukcja podstawy xMobility360™ (150 mm) oraz brak wystających elementów zapewniają bezpieczny dostęp dla ramienia C. Rozwiązanie to wspiera integrację stołu z systemami obrazowania, bez ryzyka kolizji i ograniczeń w dostępie do pacjenta. W wariantcie z osłoną podstawy z włókna węglowego elastyczna i odporna konstrukcja dodatkowo chroni stół i aparaturę przed uszkodzeniami.

Stabilność w trakcie zabiegu

Po zakończeniu manewrowania blokada kół sterowana z pilota zapewnia stabilne ustawienie stołu. Cztery szeroko rozstawione podpory o średnicy 50 mm, ukryte w podstawie, gwarantują pewne podparcie i bezpieczne warunki pracy przez cały czas trwania procedury, również podczas zabiegów wymagających użycia siły.



POZYCJONOWANIE PACJENTA

06

Stół umożliwia precyzyjne pozycjonowanie pacjenta zgodnie z wymaganiami różnorodnych procedur chirurgicznych. Stabilna konstrukcja, dokładne regulacje, unikalne parametry oraz ponad 100 dedykowanych akcesoriów zapewniają bezpieczne i powtarzalne ułożenie pacjenta, wspierając sprawną organizację pracy na sali operacyjnej.



ENT, oftalmologia

Dedykowany blat do chirurgii głowy, oferujący szeroki zakres regulacji, w połączeniu z niską pozycją stołu oraz dużym zakresem przesuwu tworzy optymalne warunki do pracy w pozycji siedzącej.



Nefrologia

Funkcję wypiętrzenia może pełnić ławeczka nerkowa, przegub oparcia pleców lub sekcja nóg. Zastosowanie dedykowanych akcesoriów umożliwia stabilne ułożenie pacjenta w pozycji bocznej



Ginekologia/urologia

Zabiegi mogą być wykonywane na standardowym blacie z wycięciem lub z wykorzystaniem opcjonalnej sekcji ginekologicznej. Pochylenie Trendelenburga do 40° ułatwia dostęp do pola operacyjnego, także w chirurgii robotycznej.



MIS

Niska pozycja stołu zapewnia wygodny dostęp do pacjenta i swobodną pracę instrumentami. Duży zakres przesuwu w połączeniu z obrazowaniem 360° wspiera prowadzenie zabiegów kręgosłupa.



Artroskopia stawu barkowego

Dedykowany blat do artroskopii stawu barkowego, montowany w miejscu podnóżków sterowanych z pilota, zapewnia chirurgowi nieograniczony dostęp do pola operacyjnego.



Operacje w obrębie stawu łokciowego

Zastosowanie dedykowanych akcesoriów w połączeniu z ultraprecyzyjnym systemem sterowania xmotionPro™ umożliwia przeprowadzanie zabiegów artroskopowych oraz zespolenia ORIF w obrębie stawu łokciowego.



Operacje w obrębie kończyny dolnej

Dedykowane rozwiązanie do zabiegów w obrębie kończyny dolnej umożliwia leczenie złamań, artroskopię stawów oraz operacje stawu biodrowego. Montaż w miejscu podnóżków oraz zastosowanie klina trakcyjnego zapewniają stabilne ułożenie kończyny i optymalny dostęp operacyjny w trakcie procedury.

Zobacz nasz katalog akcesoriów:

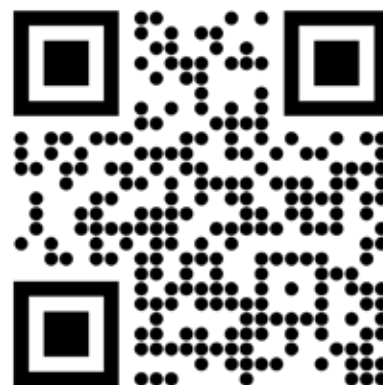

OBRAZOWANIE RTG

07

Każdy wariant stołu wyposażony jest w blat przezierny dla promieni RTG, umożliwiającą współpracę z aparaturą obrazującą. Zastosowanie odpowiednich akcesoriów pozwala na obrazowanie 360°, a przesuw wzdłużny oraz możliwość zmiany konfiguracji blatu umożliwiają dobór optymalnego okna obrazowania do wymagań procedury. Niska podstawa oraz elementy wykonane z włókna węglowego sprzyjają bezpiecznej i efektywnej współpracy z ramieniem C.

Konfiguracja A

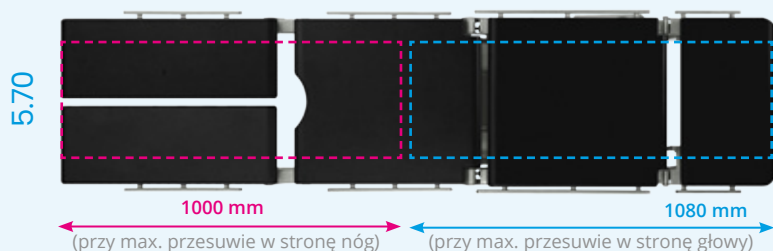

Okno obrazowania dla standardowej konfiguracji blatu (OPTIMA 5.70, 5 sekcji, standardowe podnóżki OT-SHL05BN4).

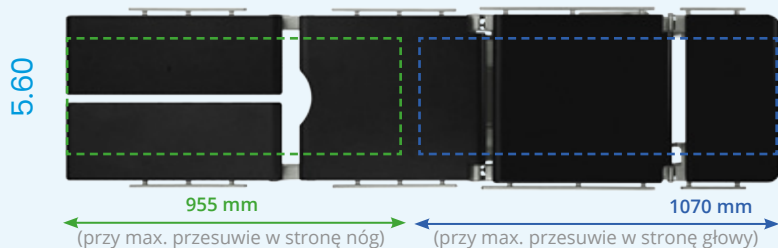

Okno obrazowania dla standardowej konfiguracji blatu (OPTIMA 5.60, 5 sekcji, standardowe podnóżki OT-SBL01BN2).

Konfiguracja B

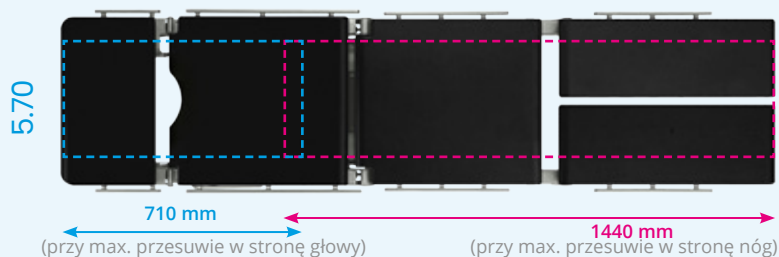

Okno obrazowania dla odwróconej konfiguracji blatu (OPTIMA 5.70, 5 sekcji, standardowe podnóżki OT-SHL05BN4).

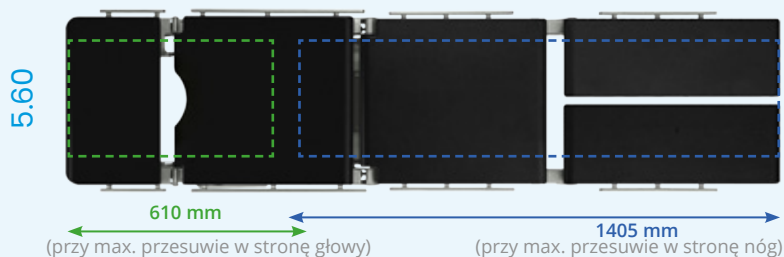

Okno obrazowania dla odwróconej konfiguracji blatu (OPTIMA 5.60, 5 sekcji, standardowe podnóżki OT-SBL01BN2).

Konfiguracja A + blat AS-67

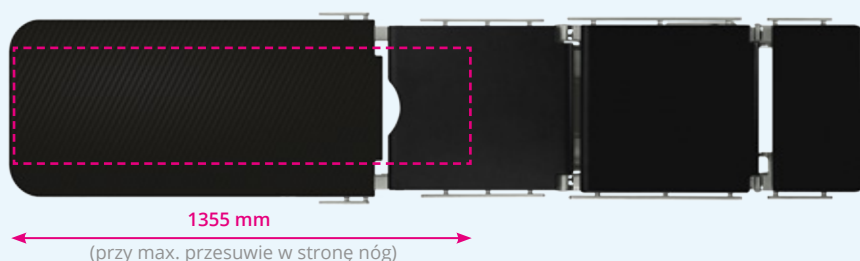

Okno obrazowania z opcjonalnym blatem AS-67 do obrazowania 360°, wykonanym z włókna węglowego. Długość okna obrazowania (OPTIMA 5.70, 5.60) z zamontowanym blatem AS-67 wynosi 1355 mm, a okno obrazowania 360° wynosi 890 mm.

Obrazowanie 360°

Blat AS-67 o długości 1100 mm wykonany jest z precyzyjnie ułożonych włókien węglowych, zapewniających wysoką przezierność dla promieni RTG. Dwie listwy akcesoryjne umieszczone przy punktach montażu do stołu umożliwiają stabilne mocowanie wyposażenia. Dodatkowo montaż akcesoriów możliwy jest na całej długości okna obrazowania z wykorzystaniem adapterów InfiniMove™. Blat pozwala na zastosowanie przeziernych przystawek do chirurgii głowy (z użyciem adaptera) oraz realizację obrazowania 360° na długości 890 mm.

Okno obrazowania

Stół umożliwia pracę zarówno w konfiguracji standardowej (A), jak i odwróconej (B) poprzez zmianę położenia sekcji nóg i głowy. Elektromechaniczny przesuw wzdłużny o długości 400 mm oraz zastosowanie blatów modułowych pozwala na zwiększenie okna obrazowania. Istnieje również możliwość umieszczenia kasyety RTG w segmencie siedziska i oparcia pleców.

Blat z włókna węglowego vs. HPL

Stół może być wyposażony w blat z włókna węglowego (model OPTIMA 5.70) lub HPL (modele OPTIMA 5.70 i 5.60). Oba warianty są przezierne dla promieni RTG, różnią się jednak poziomem przepuszczalności i jakością obrazu. Blat z włókna węglowego charakteryzuje się wyższą jakością obrazowania oraz niższą absorpcją promieniowania (0,25 mm Al w porównaniu do 0,83 mm Al dla HPL), co pozwala na ograniczenie dawki promieniowania podczas badań RTG. Ma to istotne znaczenie dla bezpieczeństwa personelu bloku operacyjnego, narażonego na codzienną ekspozycję radiologiczną.

Współpraca z ramieniem C

Przezierny blat RTG, możliwość obrazowania 360°, przesuw wzdłużny oraz opcja zmiany konfiguracji blatu umożliwiają precyzyjne dopasowanie okna obrazowania do wymagań zabiegu. Ultraprecyzyjny system sterowania xMotionPro™ oraz supermobilna podstawa xMobility360™ pozwalają na dokładne i szybkie ustawienie stołu względem aparatury, bez konieczności wielokrotnych korekt. Niska podstawa, brak wystających elementów oraz zastosowanie włókna węglowego sprzyjają bezpiecznemu manewrowaniu ramieniem C i minimalizują ryzyko kolizji.



Modułowa konstrukcja stołu umożliwia precyzyjne dopasowanie konfiguracji do specyfiki procedur, preferencji zespołu oraz standardów pracy danej placówki. Szeroki zakres dostępnych opcji pozwala skonfigurować stół pod kątem funkcjonalności, materiałów i sposobu sterowania.

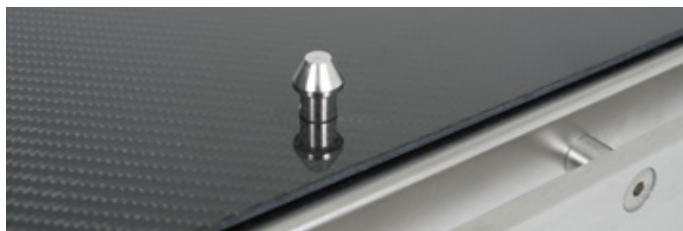

Błat stołu

W modelu Famed OPTIMA 5.70 dostępny jest wybór blatu z włókna węglowego lub HPL. Model Famed OPTIMA 5.60 wyposażony jest w blat HPL. Oba rozwiązania są przezierne dla promieni RTG i dostosowane do współpracy z aparaturą obrazującą.

Sterowniki

Oba modele standardowo dostarczane są z pilotem przewodowym z wyświetlaczem LCD, zapewniającym czytelny dostęp do funkcji i parametrów stołu. Opcjonalnie dostępny jest również panel boczny, umożliwiający alternatywny sposób sterowania.



DOSTĘPNE KONFIGURACJE

warianty podnóżków

1.

Standardowe podnóżki:
OT-SBL01BN2 * (HPL)
OT-SHL08BN2 ** (HPL)
OT-SHL05BN4 ** (karbon)

2.

Podnóżek płytowy:
OT-SVL03BN2 * (HPL)
OT-SVL07BN2 ** (HPL)
OT-SNL09BN4 ** (karbon)

3.

Podnóżek podwójnie odwodzony:
OT-SHL02BN2 * (HPL)
OT-SHL09BN2 ** (HPL)
OT-SHL06BN4 ** (karbon)

4.

Podnóżek podwójnie dzielony:
OT-SBL04BN2 * (HPL)

* Dotyczy Famed OPTIMA 5.60
** Dotyczy Famed OPTIMA 5.70
*** Rysunek poglądowy przedstawiający możliwość wymiennego stosowania podglówek i podnóżków. Do stołu może być zamontowany maksymalnie jeden podglówek i jeden typ podnóżka.

Materiały konstrukcyjne

W modelu Famed OPTIMA 5.70 osłony kolumny i podstawa mogą być wykonane z włókna węglowego lub stali nierdzewnej. Model Famed OPTIMA 5.60 dostarczany jest standardowo w wersji ze stali nierdzewnej. Dobór materiałów pozwala dopasować stół do wymagań środowiska pracy, intensywności użytkowania oraz preferencji estetycznych.

Famed X Line™

Famed X Line™

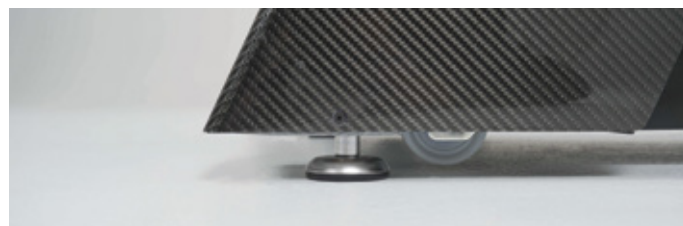

Opcjonalne piąte koło

Zarówno Famed OPTIMA 5.70, jak i 5.60 mogą zostać wyposażone w opcjonalne piąte koło, zwiększające zwrotność i ułatwiające manewrowanie stołem w sali operacyjnej.

System blokady kół

Model Famed OPTIMA 5.70 standardowo wyposażony jest w blokadę kół sterowaną z pilota. W modelu Famed OPTIMA 5.60 dostępny jest wybór pomiędzy blokadą nożną a blokadą sterowaną z pilota, w zależności od preferencji użytkownika.

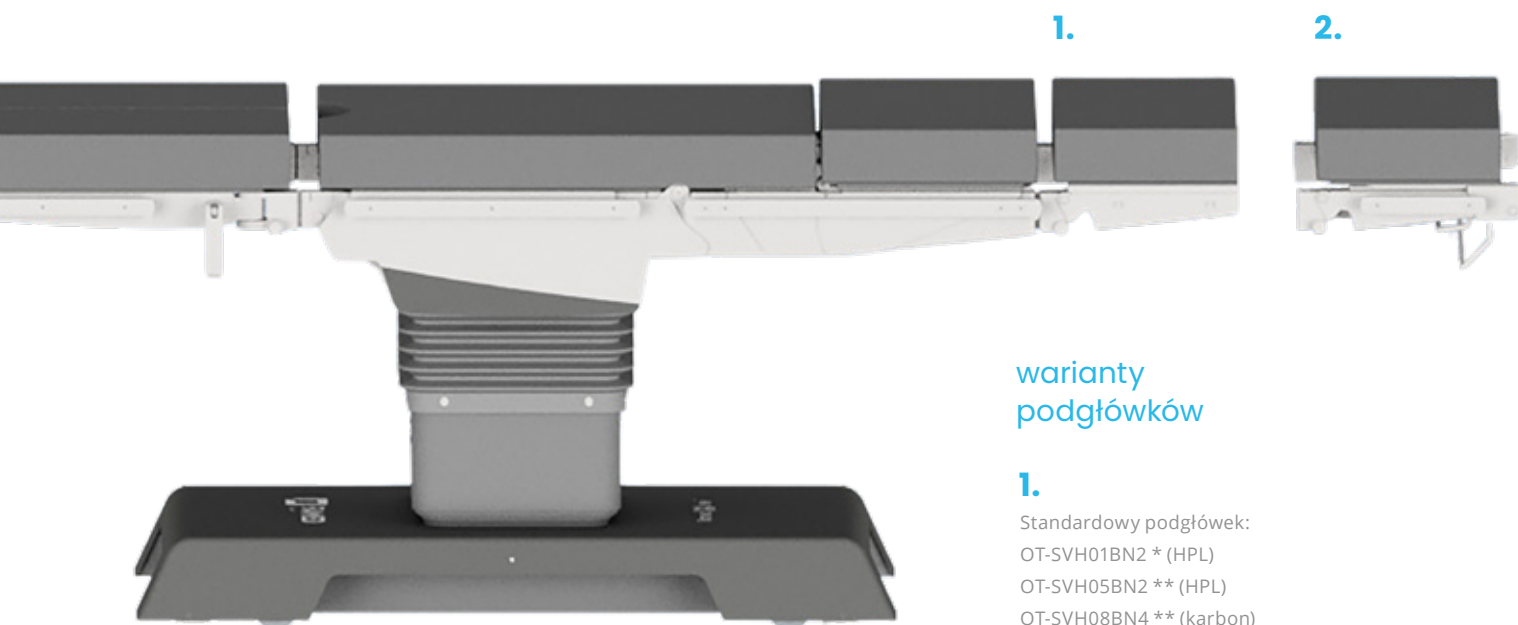

warianty podglówek

1.

Standardowy podglówek:
 OT-SVH01BN2 * (HPL)
 OT-SVH05BN2 ** (HPL)
 OT-SVH08BN4 ** (karbon)

2.

Podglówek z podwójną elewacją:
 OT-SVH02BN2 * (HPL)
 OT-SVH04BN2 ** (HPL)
 OT-SVH06BN4 ** (karbon)

Wybierz odpowiednie warianty podnóżków i podglówek, aby dopasować konfigurację stołu do specyfiki procedur oraz sposobu pracy zespołu operacyjnego.**

STEROWNIKI

09

Intuicyjne sterowanie stołem odgrywa kluczową rolę w sprawnym i bezpiecznym prowadzeniu procedur chirurgicznych. System **xMotionPro™** wraz z dostępnymi sterownikami został zaprojektowany z myślą o czytelnej obsłudze i precyzyjnym pozycjonowaniu stołu. Przejrzysty interfejs oraz logiczny układ funkcji ułatwiają codzienną pracę personelu medycznego, zapewniając pełną kontrolę nad ustawieniami stołu na każdym etapie zabiegu.

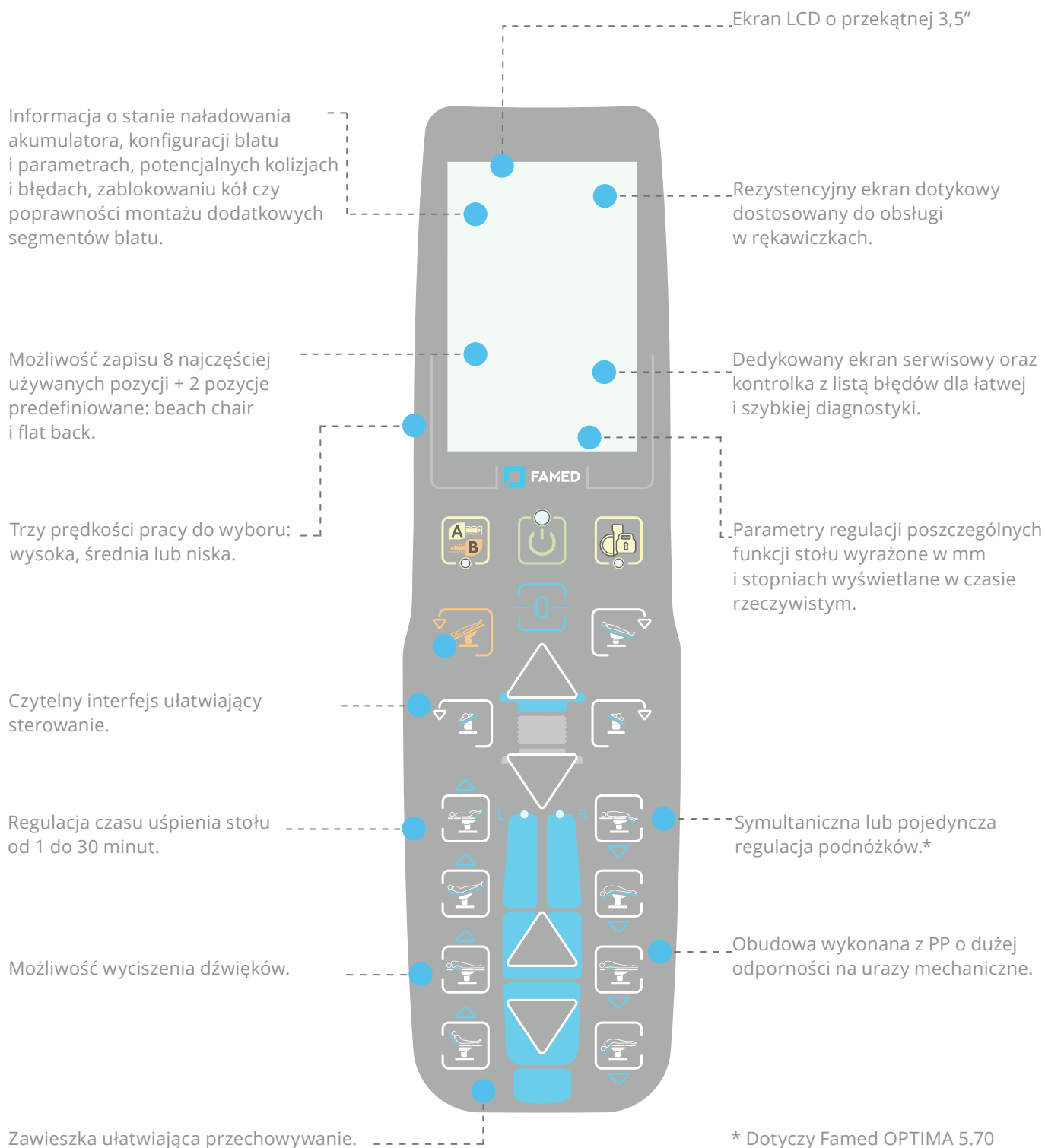

Panel boczny

Panel boczny stanowi alternatywny sposób sterowania stołem, zapewniając szybki i intuicyjny dostęp do wszystkich kluczowych funkcji. Montowany do kolumny za pomocą dedykowanego uchwytu, może być w każdej chwili odłączony i używany jak standardowy pilot, zwiększając elastyczność pracy personelu.

Panel umożliwia sterowanie następującymi funkcjami stołu:

- regulacją wysokości,
- przechyłami bocznymi,
- pozycjami Trendelenburga i anti-Trendelenburga,
- regulacją podnóżków – indywidualnie lub symultanicznie,
- regulacją ławeczki nerkowej,
- regulacją kąta nachylenia oparcia pleców,
- przesuwem wzdłużnym blatu,
- pozycjami Flex / Reflex,
- funkcją zerowania blatu.

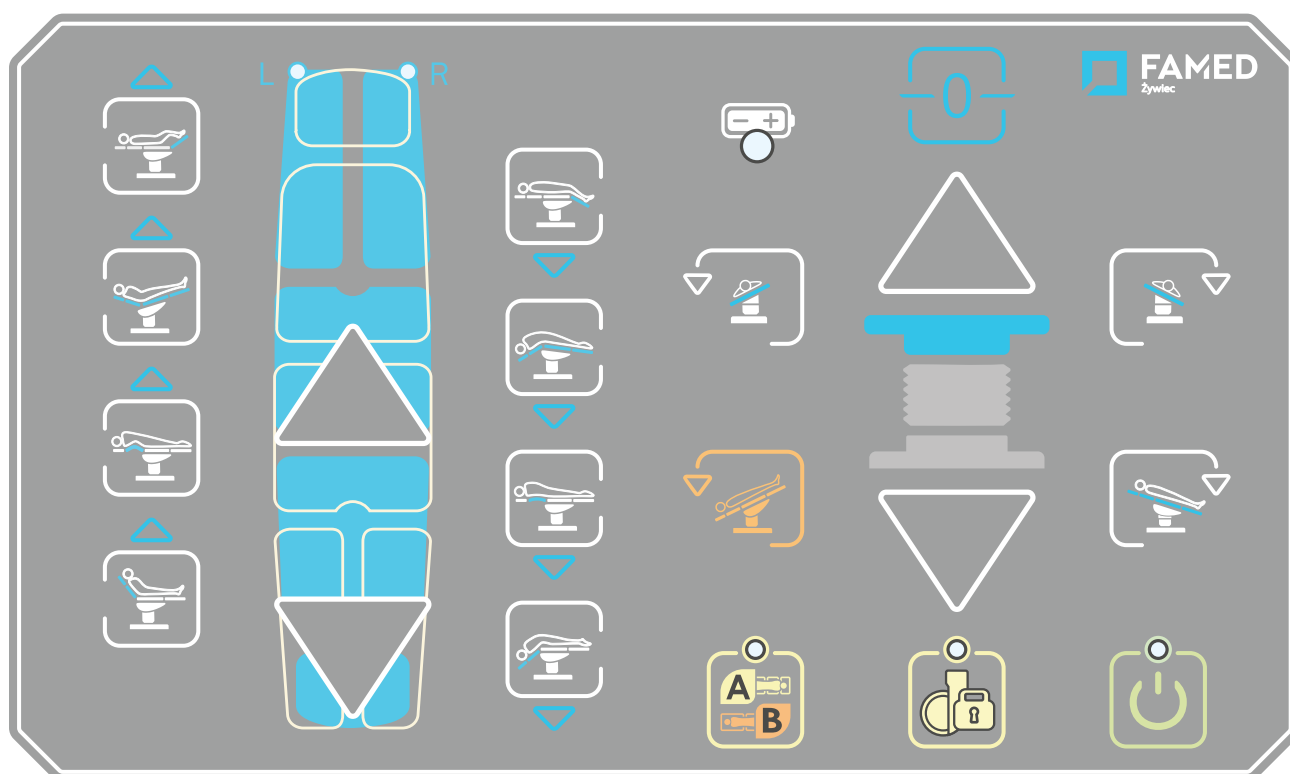

xMotionPro™

Dodatkowo panel umożliwia obsługę elektro-hydraulicznej blokady kół, zmianę konfiguracji blatu oraz prezentuje informacje o poziomie naładowania akumulatora. Zastosowanie technologii **xMotionPro™** zapewnia ultraprecyzyjne pozycjonowanie stołu i pełną kontrolę nad jego ustawieniami w trakcie zabiegu.



xMotionPro™

xMotionPro™ to system sterowania nowej generacji, który wprowadza zupełnie nowe standardy w segmencie stołów operacyjnych z napędem elektro-hydraulicznym. Zapewnia płynne, stabilne ruchy oraz ultraprecyzyjne pozycjonowanie z dokładnością do 0,5 mm i 0,1° — jeden z najbardziej precyzyjnych systemów dostępnych na rynku. Umożliwia precyzyjne ułożenie pacjenta i szybkie wprowadzanie korekt w trakcie procedury, skracając czas pozycjonowania oraz zwiększając bezpieczeństwo w sytuacjach, w których liczy się chirurgiczna precyzja. Sterowanie jest dostępne z poziomu pilota przewodowego z wyświetlaczem LCD oraz panelu bocznego. Ekran LCD ułatwia odczyt parametrów ustawień, poziomu naładowania baterii i komunikatów systemowych (m.in. limitów, ostrzeżeń i błędów).



xMobility360™

xMobility360™ to rozwiązanie zastosowane w nowej podstawie stołu operacyjnego, które zapewnia pełną zwrotność i umożliwia szybkie, precyzyjne ustawienie stołu w sali operacyjnej. W podstawie ukryto 4 koła skrętne 360° z możliwością zastosowania opcjonalnego piątego koła — w układzie inspirowanym literą X. Koła zamontowane wewnątrz podstawy poruszają się w każdą stronę, dzięki czemu manewrowanie jest płynne i nie wymaga ruchów „w ósemkę”, co przyspiesza pozycjonowanie i repositionowanie stołu, szczególnie w ograniczonej przestrzeni. Przestrzeń na stopy chirurga z każdej strony zapewnia łatwiejszy dostęp do pola operacyjnego oraz lepszą ergonomię pracy.



fCharge™

Wszystkie ogniwa, które zasilają produkty Famed Żywiec wybierane są u sprawdzonego dostawcy, z którym współpracujemy od wielu lat. Każde ogniwo fCharge™ przechodzi kontrolę w firmie zewnętrznej, następnie trafia na wielokrotne testy do kilku wydziałów technologicznych naszej fabryki. Wbudowana w nasze produkty ładowarka z technologią szybkiego ładowania fCharge™, pozwala szybko dostarczyć ogniwom niezbędnej ilości prądu. Minimum kilkadziesiąt gwarantowanych, pełnych cykli pracy, oferuje bezpieczeństwo podczas każdej procedury medycznej.



IntelIProtectPlus™

Stoły operacyjne w technologii IntelIProtectPlus™ produkujemy z wysokostopowej, odpornej na korozję stali nierdzewnej AISI 304 (oznaczanej według norm europejskich jako X5CrNi18-10 / 1.4301). Dzięki wysokiej zawartości niklu i chromu charakteryzuje się ona wysoką tolerancją na korozję. W celu dodatkowego zabezpieczenia stali wdrożyliśmy także proces elektropolerowania i pasywacji. Elektropolerowanie to proces, którego celem jest usunięcie zanieczyszczeń, wygładzenie i przywrócenie powierzchni stali właściwej warstwy pasywnej chroniącej ją przed korozją. Dzięki technologii IntelIProtectPlus™, na powierzchniach stalowych naszych wyrobów gromadzą się atomy chromu, a ich struktura staje się twardsza. Dodatkowo wygładzona i nabłyszczona powierzchnia gwarantuje łatwość dezynfekcji i utrzymania wyrobu w czystości oraz pomaga chronić przed osadzaniem kurzu i brudu. Powierzchnie stalowe z technologią IntelIProtectPlus™ podczas zarysowania powierzchni nadal są chronione - pod wpływem tlenu atmosferycznego w uszkodzonym miejscu dochodzi do pasywacji i wykluczone zostaje w tym miejscu ryzyko korozji. Jako jedyny producent stołów operacyjnych dodatkowo zabezpieczamy wewnętrzne elementy konstrukcyjne naszych wyrobów warstwą ochronną na bazie cynku.



Famed Żywiec

Famed Żywiec to czołowy, europejski producent wysokiej klasy sprzętu medycznego. Od ponad 75 lat dostarczamy do placówek medycznych tysiące egzemplarzy najwyższej jakości stołów operacyjnych, łóżek szpitalnych i porodowych czy foteli ginekologicznych. Z wyrobów naszej firmy korzystają lekarze w Polsce i w ponad 120 krajach świata.

Wyróżnia nas wykwalifikowana kadra, szerokie portfolio produktów, nowoczesny park maszynowy oraz unikalne rozwiązania technologiczne stosowane w produkcji. Jako jedna z pierwszych firm na świecie wprowadziliśmy karbon do produkcji stołów operacyjnych. Posiadamy w swojej ofercie również najbezpieczniejszy na świecie stół do obrazowania medycznego.

Naszą misją jest ułatwianie pracy personelu medycznego i zwiększanie komfortu pacjenta podczas pobytu w szpitalu. Innowacyjne projekty i dążenie do niezawodności naszych produktów bezpośrednio przyczyniają się do poprawy jakości opieki medycznej w Polsce i na świecie.



Member of REINSBERG GROUP

Prezes Famed Żywiec
Marek Szczyk

DANE TECHNICZNE

11

DANE TECHNICZNE	Famed OPTIMA SU-05 wersja 5.70	Famed OPTIMA SU-05 wersja 5.60
Długość	2100 mm	2060 mm
Szerokość całkowita	600 mm	550 mm
Regulacja wysokości (bez materaca)	680 - 1080 mm	680 - 1080 mm
Regulacja kąta nachylenia segmentu pleców	-40° do +80°	-40° do +80°
Ławeczka nerkowa (wysokość)	150 mm	150 mm
Regulacja podnóżków	-90° do +25°	-90° do +30°
Kąt rozchylenia podnóżków	180°	180°
Regulacja podgłówek	-50° do +55°	-50° do +55°
Przechył boczny	30°	30°
Przesuw wzdłużny	400 mm	400 mm
Trendelenburg / Anty-Trendelenburg	40° / 40°	40° / 40°
Flex / Reflex	220° / 100°	220° / 100°
Obciążenie maksymalne	460 kg	460 kg
Stopień ochrony	IPX4	IPX4
Zasilanie bateryjne	24 V DC	24 V DC
Waga stołu	250 kg	250 kg
Grubość materacy	80 mm	80 mm
KONFIGURACJE		
Regulacja podnóżków z pilota	●	-
Manualna regulacja podnóżków	-	●
Elektro-mechaniczna blokada kół	●	○
Manualna blokada kół	-	●
Błat 4-sekcyjny (bez ławeczki nerkowej)	-	○
Ławeczka nerkowa (5-sekcji blatu)	●	●
Błat 5-sekcyjny*	-	○
Podstawa i kolumna z włókna węglowego	●	-
Podstawa i kolumna ze stali nierdzewnej	○	●
Błat z włókna węglowego	●	-
Błat z tworzywa HPL	○	●
Piąte koło	○	○
Pilot przewodowy z wyświetlaczem LCD	●	●
Panel boczny	○	○

* Wymaga zastosowania podnóżków podwójnie dzielonych OT-SBL04BN2

POZYCJE STOŁU

12

680 do 1080 mm

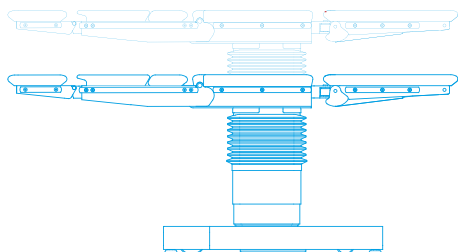

$\pm 40^\circ$

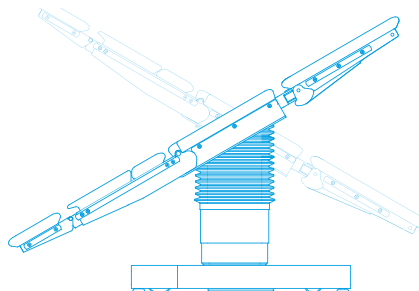

-40° do $+80^\circ$

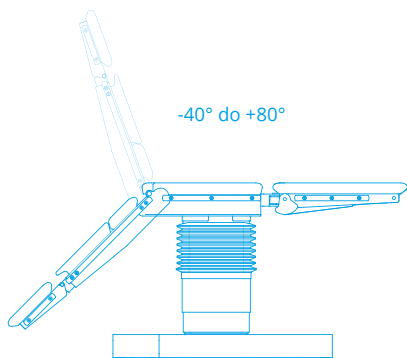

400 [mm]

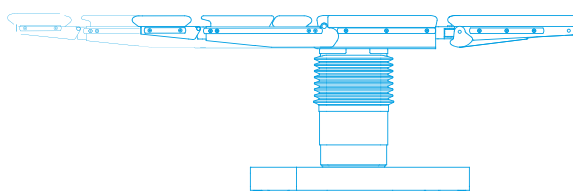

$\pm 30^\circ$

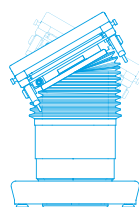

150 [mm]

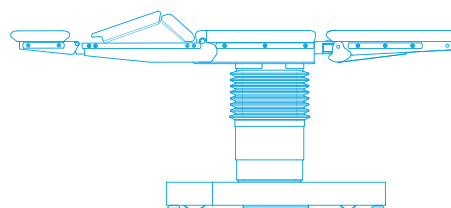

Flex
 220°

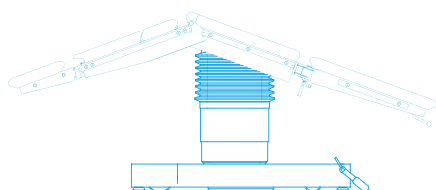

Reflex
 100°

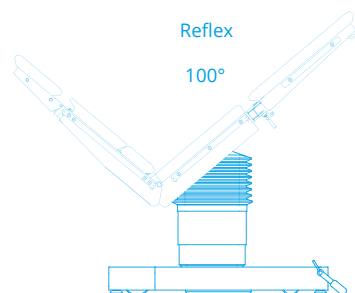

-50° do $+55^\circ$

-90° do $+25^\circ$ (OPTIMA 5.70)
 -90° do $+30^\circ$ (OPTIMA 5.60)

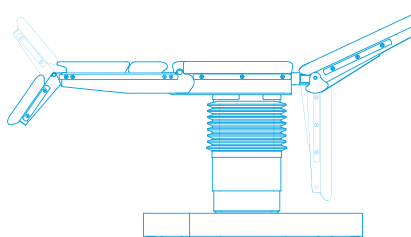

180°

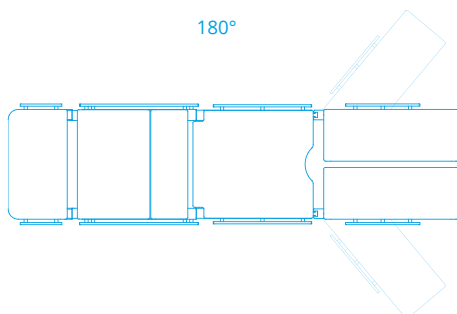

Famed Żywiec Sp. z o.o.
ul. Fabryczna 1
34-300 Żywiec, Polska

Sekretariat:

tel.: +48 33 866 62 00
sekretariat@famed.com.pl

Sprzedaż:

tel.: +48 33 866 63 08
sprzedaz@famed.com.pl



Member of REINSBERG GROUP



www.famed.com.pl



Edycja 401/2026/01/1. Famed Żywiec zastrzega możliwość modyfikacji wyrobu i specyfikacji w ramach postępu technicznego. Wszystkie ilustracje i zdjęcia wykorzystane w tym materiale, są użyte tylko w celach pokazowych i mogą nie oddawać gotowego produktu. Osoby widoczne na zdjęciach nie są profesjonalistami wykonującymi zawody medyczne. To modele. Sprzęt przedstawiony w katalogu przeznaczony jest do użytkowania w placówkach służby zdrowia przez uprawnione osoby po wcześniejszym zapoznaniu się z instrukcją obsługi.