



Famed OPTIMA

Version

5.70

5.60

Table d'opération ultra-précise et super mobile
fabriquée à partir de matériaux premium.



TABLE DES MATIÈRES

01	CARACTÉRISTIQUES PRINCIPALES	6
02	MICRO-RÉGLAGES	8
03	SÉCURITÉ	10
04	FONCTIONNALITÉS	12
05	UNE CONSTRUCTION SUPER MOBILE	16
06	Positionnement du patient	18
07	IMAGERIE PAR RAYONS X	20
08	CONFIGURATIONS	22
09	DISPOSITIFS DE COMMANDE	24
10	TECHNOLOGIE	26
11	DONNÉES TECHNIQUES	28
12	Positions de la table	29

X-line™

xMotionPro™



xMobility360™



NOUVELLE GÉNÉRATION DES TABLES D'OPÉRATION



Famed™ X Line™

X-Line™

X-Line™ est une nouvelle génération des tables d'opération développée en tant que réponse aux besoins réels des blocs opératoires modernes : à un nombre toujours croissant des dispositifs médicaux dans la salle, à un espace restreint et à des exigences de plus en plus importantes relatives au positionnement précis et répétitif du patient. Chaque millimètre compte dans la chirurgie — pour cette raison, nous avons créé un outil qui permet de gérer le positionnement du patient sur la table d'opération avec une précision chirurgicale et en même temps rend plus facile l'organisation du poste près des dispositifs médicaux.

Le fondement de X-Line™ est constitué par deux piliers :

01

Ultra-précision du positionnement. Les réglages du plan de travail avec précision allant jusqu'à 0,5 mm et à 0,1° permettent d'adapter précisément le positionnement du patient aux exigences de la plupart des procédures médicales, y compris des interventions utilisant des robots, de l'imagerie peropératoire.

02

Supermobilité de la construction. La mobilité 360°+ permet de manœuvrer la table en douceur et de la positionner précisément même dans un espace limité et à proximité de plusieurs appareils médicaux.



Découvrez Famed X-Line™ :

Famed OPTIMA 5.70
Famed OPTIMA 5.60

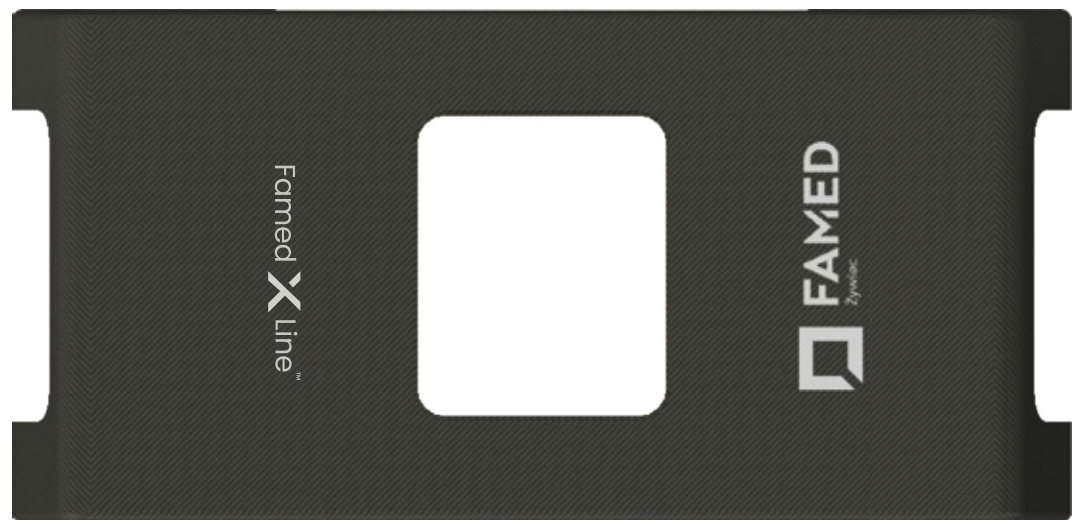

En pratique, X-Line™ offre à l'équipe médicale un contrôle accru sur le positionnement du patient, une organisation de la salle d'opération plus efficace, ainsi qu'un confort et une ergonomie du travail plus élevés.



Famed OPTIMA

Table d'opération ultra-précise et super mobile
fabriquée à partir de matériaux premium

CARACTÉRISTIQUES PRINCIPALES

01

UNIVERSEL ET CONFIGURABLE

- Sa construction modulaire et un vaste choix d'accessoires rendent plus facile l'adaptation de la table à la plupart des procédures.
- Les sections de la table sont fixées à l'aide du système « press to play » qui protège les segments contre une déconnexion accidentelle.
- Tous les mouvements de la table (à l'exception du réglage de l'appui-tête) sont contrôlés par télécommande*.
- Le plan de travail à 5 sections en standard avec la possibilité de montage des pieds optionnels doublement divisés (6 sections du plan de travail**).
- Les matelas mFix™ résistants à l'eau et antistatiques fabriqués à partir d'une mousse de polyuréthane de 80 mm d'épaisseur.
- Des lattes auxiliaires avec une protection contre la sortie des accessoires.
- Les écrans de la colonne et de la base sont fabriqués à partir d'une fibre de carbone ou d'un acier inoxydable en technologie InteliProtectPlus™.
- Un plan de travail translucide aux rayons X en fibre de carbone ou en HPL.
- Une fenêtre d'imagerie de 1440 mm de longueur (en standard).
- Les accessoires conçus en ayant à l'esprit la manipulation par une seule personne, ce qui permet de raccourcir la durée de préparation et de configuration de la table.

HAUTE PRÉCISION DU CONTRÔLE-COMMANDE

- Trois modes de travail différents permettent d'adapter la vitesse des mouvements de la table aux besoins du chirurgien.
- Le système de commande xMotion Pro™ permet un changement de la position du plan de travail avec une précision allant jusqu'à 0,5 mm et à 0,1°.
- La réaction immédiate de la table à l'appui et au relâchement du bouton sur le dispositif de contrôle garantit un positionnement précis.
- Une télécommande filaire munie d'un écran d'affichage en standard ; en option : un panneau latéral fixé sur la colonne.
- L'écran d'affichage tactile LCD dans la télécommande permet de lire facilement les paramètres de positionnement du plan de travail, le niveau de recharge de la pile, les collisions ou les erreurs potentielles.
- 10 positions programmées facilitant le positionnement du patient.
- Le système reconnaît les sections supplémentaires du plan de travail, tout en éliminant le risque de collision et en informant l'utilisateur de la nécessité de prendre de mesures adéquates.
- La batterie intégrée fCharge™ permet le travail autonome de la table sans brancher à un réseau d'alimentation électrique, tout en assurant environ 25*/30** cycles de travail complets.

* Applicable à la version Famed OPTIMA 5.70.

** Applicable à la version Famed OPTIMA 5.60.

Famed **OPTIMA** est une table d'opération avec un système de commande ultraprécis **xMotionPro™** et un réglage de la vitesse des mouvements du plan de travail. La base super mobile **xMobility360™** rend plus facile la manipulation et le positionnement de la table dans la salle d'opération. Sa construction modulaire permet le remplacement rapide des segments du plan de travail, tandis que l'application d'un acier inoxydable de haute qualité et d'une fibre de carbone assure une durabilité et rend la désinfection plus efficace. Une vaste gamme d'accessoires dédiés, mariée avec une précision extraordinaire, garantit l'application universelle de la table dans plusieurs procédures médicales.



UNE CONSTRUCTION SUPER MOBILE

- La base basse **xMobility360™** (150 mm), l'absence d'éléments saillants garantissent l'accès au bras C en toute sécurité.
- Quatre roues pivotantes à 360° et la cinquième roue optionnelle permettent de manipuler la table vers l'avant, vers l'arrière et vers les côtés et de faire une rotation autour de son propre axe sans heurts.
- Les roues se trouvent sous le boîtier de la base, ce qui réduit l'accumulation des salissures et rend plus facile le maintien de la propreté.
- Blocage des roues de contrôle à l'aide de la télécommande - quatre supports largement espacés cachés dans la base garantissent la stabilité et la sécurité.
- Des trous profilés pour les pieds sur chaque côté de la base permettent au chirurgien d'approcher la table, tout en garantissant un accès confortable au champ opératoire.
- Une construction renforcée de la base constitue un appui sûr pour les pieds du chirurgien au cours des procédures prolongées.
- La forme de la base permet au chirurgien d'adopter une position naturelle et améliore le confort de travail.
- Les écrans de la colonne et de la base en fibre de carbone protègent la table et les appareils médicaux qui coopèrent avec celle-ci contre les dégâts.

MICRO-RÉGLAGES

02

Les procédures chirurgicales avancées requièrent un contrôle précis du positionnement du patient et des mouvements de la table d'opération prévisibles et sans heurts. Dans la célioscopie, la neurochirurgie et les procédures robotisées, même des déviations minimales des paramètres peuvent affecter la stabilité du champ opératoire et l'ergonomie du travail d'équipe. Une réponse à ces exigences est le système original **xMotionPro™**, qui permet le réglage ultraprécis du positionnement du plan de travail Famed **OPTIMA** avec une précision allant jusqu'à 0,5 mm et 0,1°.

Micro-réglages au cours de l'intervention

Les micro-réglages du positionnement du plan de travail permettent d'effectuer des corrections des positionnements avec une précision allant jusqu'à 0,5 mm et 0,1°. Ceci garantit l'adaptation rapide et précise de la position du patient aux exigences de la procédure médicale spécifique et aux préférences de l'équipe chirurgicale, tout en maintenant des conditions de travail stables et confortables tout au long de l'intervention.

Précision dans l'imagerie

Le réglage précis du positionnement du patient permet de l'adapter précisément aux axes d'imagerie dans les procédures utilisant le bras C en radiographie. Ceci limite la nécessité de réaliser des corrections supplémentaires et des expositions ultérieures, tout en soutenant l'utilisation effective de l'imagerie et la réduction des doses de rayonnement.

Réaction immédiate de la table

Le système de commande déclenche et arrête le mouvement du plan de travail au moment de l'appui et du relâchement du bouton sur la télécommande, tout en diminuant les retards dans la réaction de la table au minimum. Ceci garantit une réaction rapide de la table aux commandes de l'opérateur et permet de positionner précisément la position du table de travail conformément aux exigences actuelles de la procédure et aux préférences individuelles de l'équipe chirurgicale.

Mouvements prévisibles sans heurts

Un système de commande ultraprécis garantit des mouvements du plan de travail contrôlés sans heurts, tout en assurant une réaction douce et prévisible de la table aux commandes de l'opérateur. La nature prévisible du réglage donne à l'équipe chirurgicale un contrôle complet de la table à chaque étape de l'opération.





xMotionPro™

Le système xMotionPro™ permettant la gestion du positionnement du plan de travail avec une précision allant jusqu'à 0,5 mm / 0,1°.

Soutien du personnel médical

Les micro-réglages permettent l'adaptation précise de la hauteur et des angles de positionnement de la table à la position de travail du chirurgien, tout en favorisant l'adoption d'une position optimale lors des interventions. Ceci facilite le maintien d'une position de travail stable, ergonomique et réduit la charge physique au cours des procédures prolongées.

Haute précision du positionnement

Le contrôle précis du positionnement de la table permet d'adapter les paramètres aux exigences de l'accès opératoire et de réaliser stablement les interventions, dans lesquelles même les moindres déviations sont importantes. C'est particulièrement important dans la neurochirurgie, dans la chirurgie du rachis, dans l'orthopédie, dans les interventions robotisées et dans les procédures sous contrôle d'imagerie.

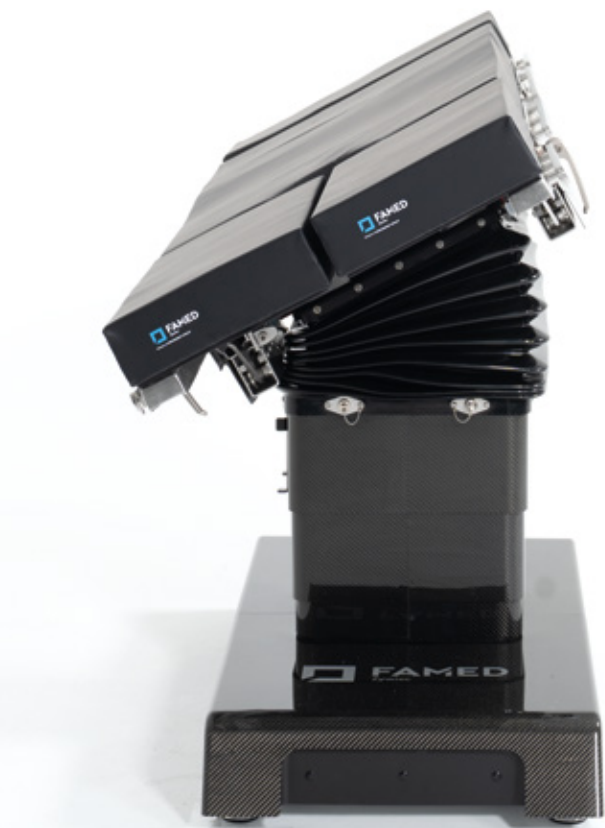

SÉCURITÉ

03

Une salle d'opération moderne impose des exigences élevées en matière de stabilité, de prévisibilité d'intervention et de manipulation intuitive. Famed **OPTIMA** a été conçu en ayant à l'esprit la garantie du niveau de sécurité le plus élevé, tout en combinant des solutions de conception intelligentes, un système de contrôle avancé et des fonctions soutenant le travail sûr du personnel et la protection du patient.

Sécurité des patients

Dans les procédures requérant une haute précision du positionnement, même les moindres déviations pourront affecter la sécurité du patient. Le système xMotionPro™ doté d'un réglage ultraprécis du positionnement du plan de travail permet le positionnement précis du patient conformément aux objectifs de l'intervention.

Intégration avec les accessoires en toute sécurité

Le montage des segments du plan de travail remplaçables à l'aide de raccords rapides « press to play » garantit une fixation stable et sûre, même au cours des procédures prolongées nécessitant de la force. Une protection supplémentaire dans les panneaux accessoires empêche la sortie accidentelle des accessoires, tout en augmentant la sécurité du patient et du personnel lors de l'intervention.

La construction de la base

La construction de la base garantit une haute stabilité lors de toute l'intervention, y compris dans le cas de la charge maximale allant jusqu'à 460 kg. Quatre pieds très espacés activés par télécommande déclenchent la base de manière efficace, tout en garantissant un appui sûr de la table et la sécurité du positionnement du patient dans chaque configuration.





Désinfection facile et effective

Une construction bien pensée utilisant une fibre de carbone et un acier inoxydable électropoli en technologie IntelliProtectPlus™ facilite la désinfection efficace de la table. Les roues complètement cachées dans le boîtier de la base limitent l'accumulation de salissures, tout en augmentant la sécurité de l'utilisation et en constituant un soutien effective dans la lutte contre les infections nosocomiales .

Les matelas mFix™

Les matelas mFix™ (80 mm) composés de trois couches de mousse à densité et dureté variables améliorent la sécurité et le confort du patient lors des opérations prolongées. Une housse résistante à l'eau munie de coutures soudées protège l'intérieur du matelas et facilite la désinfection. Les matelas sont fixés à l'aide de connecteurs de tête de champignon.

Construction fabriquée à partir de matériaux premium

Une combinaison d'une fibre de carbone et d'un acier inoxydable électropoli AISI 304 garantit une haute durabilité et protège la table et les appareils médicaux accompagnant contre les dégâts. Résistance à l'usage intense, aux agents de désinfection et à la corrosion se traduit en utilisation sûre et fiable de la table dans les conditions d'une salle d'opération.

Système reconnaissant les collisions potentielles

L'écran LCD de la télécommande affiche des informations sur les collisions potentielles, les erreurs, les segments du plan de travail mal installés et sur le niveau de recharge de la batterie. Une vue des paramètres actuels, du statut du blocage des roues et des messages du système facilite le contrôle de la table et soutient la sécurité du patient et du personnel.

Plan de travail en fibre de carbone (en option)

Le plan de travail translucide en fibre de carbone (MAE 0,25 mm Al) permet la réduction du nombre d'expositions ultérieures et la réduction de la dose de rayonnement dans les procédures radiologiques. Ceci se traduit en niveau de sécurité radiologique plus haut, meilleure ergonomie du travail d'équipe et conformité aux exigences de la santé et sécurité au travail dans les salles d'opération équipées d'appareils d'imagerie médicale.

Une batterie intégrée fCharge™

Une batterie intégrée en technologie fCharge™ permet le travail complet autonome de la table sans nécessité de la brancher à un réseau d'alimentation électrique. Une haute fiabilité et une recharge rapide soutiennent la réalisation des procédures en toute sécurité, tandis que la capacité de la batterie garantit environ 25 (OPTIMA 5.70) et 30 (OPTIMA 5.60) cycles de travail complets.

FONCTIONNALITÉ

04

La construction Famed **OPTIMA** est un effet du travail de nos constructeurs et d'une coopération avec le personnel médical. Une combinaison de compétences d'ingénierie et d'expériences cliniques pratiques a permis de créer une construction répondant aux exigences de la chirurgie contemporaine et permettant d'utiliser la table dans la plupart des procédures médicales.

Possibilité d'enregistrement des positions souvent utilisées

Le système xMotionPro™ garantit l'accès à 10 positions de travail programmées, y compris à 2 positions prédéfinies – beach chair et flat back – et à 8 positions disponibles pour une configuration individuelle. Cette fonction permet un positionnement rapide et répétable de la table, tout en améliorant la réalisation des procédures et l'organisation du travail dans la salle d'opération.

Choix du mode de travail

Une télécommande munie d'un écran d'affichage LCD permet le choix de la vitesse du travail de la table – haute, moyenne ou lente – tout en permettant d'adapter la vitesse des mouvements à la nature et aux étapes de l'intervention. Cette solution augmente l'universalité de la table et permet son utilisation efficace dans un vaste éventail de procédures médicales.

Changement de configuration

Possibilité de changement de configuration du plan de travail (changement de l'emplacement des repose-pieds et des appui-tête) augmente la flexibilité d'utilisation de la table dans des procédures différentes. Le glissement longitudinal électromécanique du plan de travail 400 mm garantit en standard une fenêtre d'imagerie médicale de 1400 mm de longueur, tout en facilitant l'accès opératoire, la coopération avec les appareils radiologiques et l'organisation du travail dans la salle d'opération.

Écran de maintenance

L'écran de maintenance de la télécommande affiche des informations supplémentaires permettant le diagnostic courant de l'appareil et la configuration des paramètres sélectionnés disponibles pour l'utilisateur. Le système présente également des messages de maintenance, y compris des rappels sur la nécessité de réalisation d'un contrôle technique, tout en soutenant le maintien de l'efficacité et du travail fiable de la table.



Réglages du plan de travail

Les fonctions clés de la table sont réalisées par un entraînement électrohydraulique contrôlé électriquement à l'aide des dispositifs de commande disponibles. Ceci comprend le réglage de la hauteur, des inclinaisons latérales et longitudinales, de l'angle d'inclinaison des repose-pieds – individuellement ou simultanément – du dossier, de la tablette pour le haricot réniforme, de la fonction de mise à zéro du plan de travail et du glissement longitudinal. L'appui-tête (OPTIMA 5.70 i 5.60) et les repose-pieds (OPTIMA 5.60) sont réglable manuellement avec soutien de ressorts à gaz.

Haut paramètre de la capacité de charge maximale

La capacité de charge maximale de la table s'élevant à 460 kg permet de réaliser les procédures chez les patients obèses, y compris ceux souffrant de l'obésité morbide, en toute sécurité. La largeur standard du plan de travail de 550 mm avec la possibilité de l'étendre de 110 mm de chaque côté*, assure le positionnement stable du patient et répond aux besoins des procédures bariatriques en croissance constante.

Plan de travail modulaire

La construction modulaire de la table permet l'utilisation des segments supplémentaires du plan de travail, tout en étendant l'éventail de son usage dans la plupart des procédures chirurgicales. Plus de 100 accessoires dédiés conçus en ayant à l'esprit la manipulation par une seule personne, permet d'adapter la table à la spécificité de l'intervention et soutiennent l'organisation du travail dans les établissements qui manquent de personnel.

Paramètres affichés en temps réel

Les paramètres actuels du positionnement des sections particulières du plan de travail sont affichés sur l'écran LCD de la télécommande. Lors du réglage, l'opérateur reçoit les informations courantes relatives aux paramètres de la hauteur et aux angles d'inclinaison, ce qui permet le positionnement précis et contrôlé de la table et le maintien de la répétabilité complète des paramètres.

*En cas d'utilisation des accessoires adéquats.

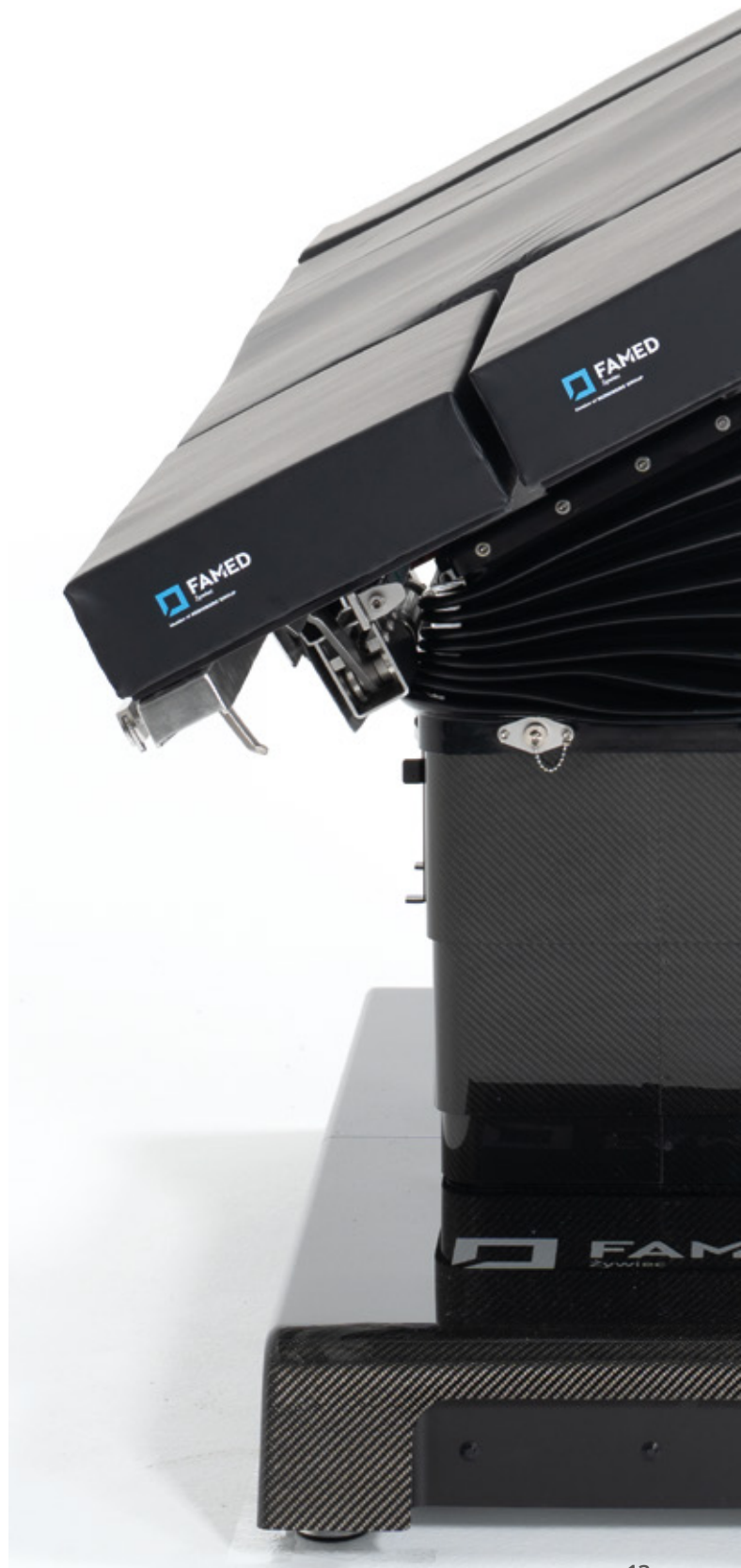

FONCTIONNALITÉ

04

Réglage simultané ou simple de l'angle d'inclinaison des repose-pieds depuis les dispositifs de commande.*

Possibilité de changement de configuration de la table par remplacement de l'appui-tête par les repose-pieds et vice versa.

Réglage manuel de l'appui-tête* ou des repose-pieds et de l'appui-tête** soutenu par un ressort à gaz.

Un acier inoxydable électropoli de haute qualité en technologie InteliProtectPlus™.

L'habillage de la colonne et de la base fabriqué à partir d'une fibre de carbone ou d'un acier inoxydable (selon la version de la table) pour une désinfection facile et protection contre les dégâts.

Une construction renforcée de la base constitue un appui sûr pour les pieds du chirurgien.

Blocage des roues contrôlé par télécommande – quatre supports largement espacés cachés dans la base.

Trous profilés pour les pieds de chaque côté de la base permettent au chirurgien de se trouver plus près de la table.

Plan de travail à 5 sections en standard: un appui-tête, une tablette pour le haricot réniforme, un dossier, une assise, des repose-pieds.

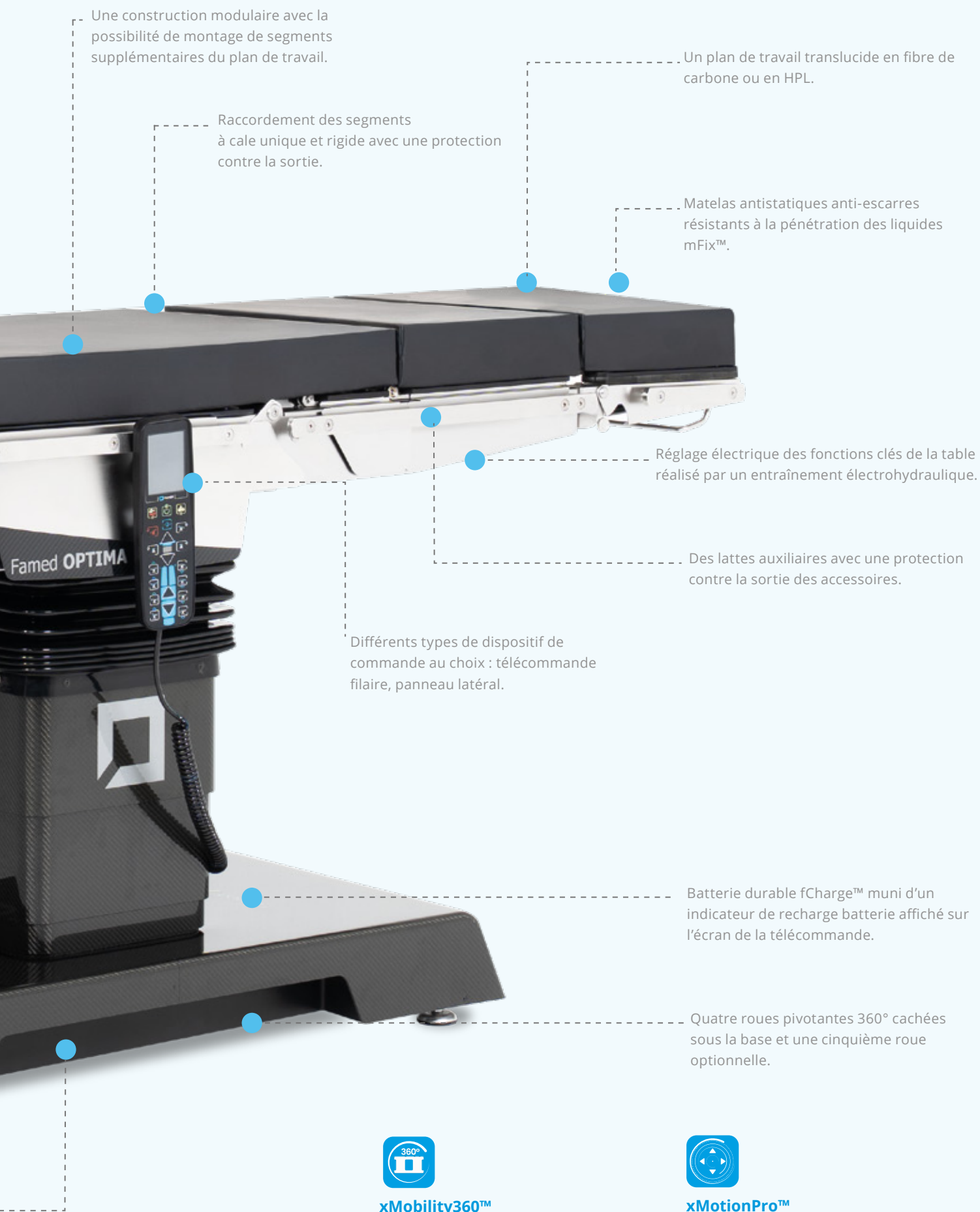

xMobility360™

Une base supermobile basse (150 mm) xMobility360™.



xMotionPro™

Le système xMotionPro™ permettant la gestion du positionnement de la table du travail avec une précision allant jusqu'à 0,5 mm / 0,1°.

* Applicable à la version Famed OPTIMA 5.70.

** Applicable à la version Famed OPTIMA 5.60.



UNE CONSTRUCTION SUPER MOBILE

05

Dans un milieu dynamique du bloc opératoire, la possibilité de positionnement rapide et précis de la table est cruciale, quel que soient l'arrangement de la salle et la spécificité de la procédure. La manipulation fluide, le repositionnement facile et l'accès au champ opératoire contribuent effectivement au confort de travail du chirurgien et à l'efficacité de fonctionnement de toute l'équipe. La mobilité a cessé déjà d'être exclusivement une question du transport, tout en devenant un élément de l'ergonomie, de la sécurité et de l'organisation efficace de l'organisation de la salle opératoire, à quoi répond le système **xMobility360™**.

Manœuvrabilité complète dans un espace limité

Le système xMobility360™ garantit la manœuvrabilité complète de la table grâce à quatre roues pivotantes 360° et à une cinquième roue optionnelle dans un système inspiré par la lettre X. Ceci permet de manœuvrer la table en douceur dans toutes les directions et de la faire pivoter autour de son propre axe, sans nécessité d'effectuer des manœuvres compliquées, ce qui accélère significativement et positionnement dans un espace limité de la salle d'opération.

Positionnement précis

La possibilité de manœuvrer la table vers l'avant, vers l'arrière et vers les côtés en douceur facilite le positionnement précis par rapport aux appareils médicaux et au champ opératoire. Ceci raccourcit la durée de préparation de la salle et réduit la nécessité de réalisation de corrections multiples du paramètre, en particulier dans les procédures impliquant l'utilisation du bras C.

Ergonomie du travail du chirurgien

Des trous profilés pour les pieds de chaque côté de la base permettent au chirurgien de s'approcher à la table et d'adopter une position de travail naturelle. Une construction renforcée de la base constitue un appui stable pour les pieds au cours d'interventions longues, tout en améliorant le confort de travail et en réduisant la fatigue.

Construction durable et désinfection facile

Les roues qui se trouvent sous l'habillage de la base limitent l'accumulation de salissures et facilitent le maintien de la propreté. La construction en fibre de carbone se caractérise par une haute résistance mécanique et par une résistance aux produits de désinfection, tout en protégeant effectivement la table et les appareils médicaux accompagnant dans un milieu de la salle d'opération intensivement exploité.



xMobility360™

Est une solution appliquée dans la nouvelle base de la table d'opération qui garantit l'agilité complète et permet le positionnement rapide et précis de la table dans la salle d'opération.

Partenaire parfait dans l'imagerie

Une construction basse de la base xMobility360™ (150 mm) et l'absence d'éléments saillants assure l'accès sûr pour le bras C. Cette solution soutient l'intégration de la table avec les systèmes d'imagerie sans risque de collision et de limitations dans l'accès au patient. Dans la variante avec l'habillage de la base en fibre de carbone, une construction élastique et résistante protège davantage la table et les appareils médicaux contre les dégâts.

Stabilité au cours de l'intervention

Après avoir terminé la manœuvre, le blocage des roues contrôlé par télécommande assure une position stable de la table. Quatre supports largement espacés de 50 mm de diamètre cachés dans la base garantissent un appui impeccable et des conditions de travail sûres pendant toute la procédure, ainsi lors d'interventions nécessitant de la force.



Positionnement du patient

06

La table permet le positionnement précis du patient conformément aux exigences de procédures chirurgicales différentes. Une construction stable, des réglages précis, des paramètres uniques et plus de 100 accessoires dédiés garantissent un positionnement sûr et répétable du patient, tout en soutenant l'organisation du travail efficace dans la salle d'opération.



Oto-rhino-laryngologie, ophtalmologie

Un plan de travail dédié à la chirurgie de la tête, offrant une vaste plage de réglage, combiné avec la position basse de la table et une vaste plage de glissement, crée des conditions optimales au travail en position assise.



Néphrologie

La fonction d'élévation peut être remplie par la tablette pour le haricot réniforme, par l'articulation du dossier ou par le repose-pieds. L'utilisation d'accessoires dédiés permet un positionnement stable du patient en décubitus latéral.



Gynécologie / urologie

Les interventions peuvent être réalisées sur le plan de travail standard avec une découpe ou avec l'utilisation d'une section gynécologique optionnelle. L'inclinaison de Trendelenburg allant jusqu'à 40° facilite l'accès au champ opératoire, y compris dans la chirurgie robotisée.



MIS

La position basse de la table garantit l'accès confortable au patient et le travail libre avec des instruments. Une vaste plage de glissement combinée avec l'imagerie 360° soutient la réalisation des interventions sur la colonne vertébrale.



Arthroscopie de l'épaule

Un plan de travail dédié à l'arthroscopie de l'épaule, fixé dans le lieu des repose-pieds contrôlés par télécommande, offre au chirurgien l'accès illimité au champ opératoire.



Interventions dans la zone du coude

L'utilisation d'accessoires dédiés combinée avec un système de commande ultraprécis xmotionPro™ permet de réaliser les interventions arthroscopiques et les ostéosynthèses internes du coude.



Chirurgie des membres inférieurs

Une solution dédiée à la chirurgie des membres inférieurs permet le traitement des fractures, l'arthroscopie des articulations et les opérations de la hanche. Le montage au lieu des repose-pieds et l'utilisation d'une cale de traction garantissent un positionnement stable du membre et l'accès opératoire optimal au cours de la procédure.

Découvrez notre catalogue d'accessoires :

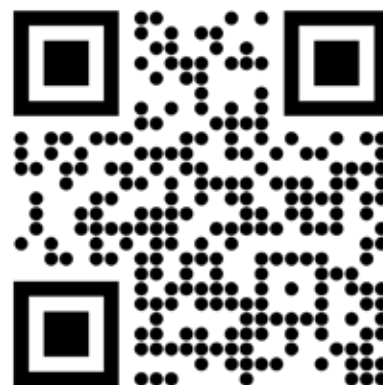

IMAGERIE PAR RAYONS X

07

Chaque variante de la table est équipée d'un plan de travail translucide aux rayons X permettant la coopération avec les appareils d'imagerie médicale. L'utilisation d'accessoires adéquats permet l'imagerie 360°, tandis que le glissement longitudinal et la possibilité de changement de configuration du plan de travail permettent le choix d'une fenêtre d'imagerie optimale pour les besoins de la procédure. Une base basse et les éléments en fibre de carbone favorisent la coopération sûre et efficace avec le bras C.

Configuration A

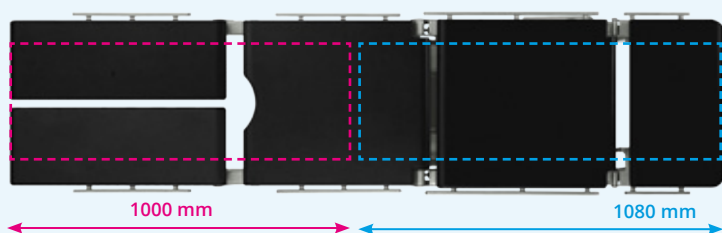

La fenêtre d'imagerie pour la configuration standard du plan de travail (OPTIMA 5.70, 5 sections, des repose-pieds standards OT-SHL05BN4).

(dans le cas du glissement maximal dans la direction des pieds)

(dans le cas du glissement maximal dans la direction de la tête)

Configuration B

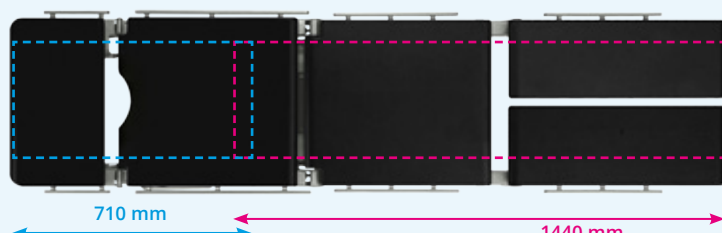

La fenêtre d'imagerie pour la configuration inversée du plan de travail (OPTIMA 5.70, 5 sections, repose-pieds standard OT-SHL05BN4).

(dans le cas du glissement maximal dans la direction de la tête)

(dans le cas du glissement maximal dans la direction des pieds)

Configuration A + plan de travail AS-67

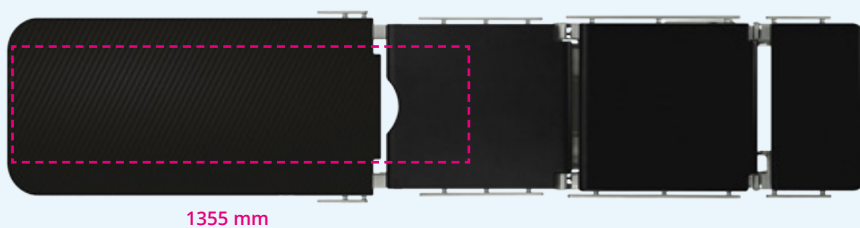

Une fenêtre d'imagerie avec le plan de travail AS-67 optionnel pour l'imagerie 360°, fabriqué à partir d'une fibre de carbone. Longueur de la fenêtre d'imagerie avec le plan de travail AS-67 fixé s'élève à 1355 mm, tandis que la fenêtre d'imagerie 360° s'élève à 890 mm.

(dans le cas du glissement maximal dans la direction des pieds)

Imagerie à 360

Le plan de travail AS-67 de 1100 mm de large est fabriqué à partir de fibres de carbone précisément posées, tout en assurant une haute transparence aux rayons X. Deux rails pour accessoires situés à côté des points de fixation à la table permettent la fixation stable de l'équipement. De plus, le montage des accessoires est possible sur toute la longueur de la fenêtre d'imagerie avec l'utilisation d'adaptateurs InfiniMove™. La plan de travail permet d'utiliser des accessoires translucides destinés à la chirurgie de la tête (avec l'utilisation d'un adaptateur) et la réalisation de l'imagerie 360° sur la longueur de 890 mm.

Plan de travail en fibre de carbone vs. en HPL

La table peut être équipée d'un plan de travail en fibre de carbone (modèle OPTIMA 5.70) ou en HPL (les modèles OPTIMA 5.70 et 5.60). Les deux variantes sont transparentes aux rayons X, néanmoins elles varient quant au niveau de transparence et à la qualité de l'image. Le plan de travail en fibre de carbone se caractérise par une qualité de l'imagerie peu élevée et par l'absorption du rayonnement plus basse (0,25 mm Al par rapport à 0,83 mm Al pour HPL), ce qui permet de réduire la dose de rayonnement lors de l'examen radiologique. Ceci est particulièrement important pour la sécurité du personnel du bloc opératoire exposé au rayonnement X au quotidien.

Fenêtre d'imagerie

La table permet le travail tant dans la configuration standard (A) qu'inversée (B) par changement de localisation du repose pied et de l'appui-tête. Le glissement longitudinal électromécanique de 400 mm de longueur et l'utilisation de plans de travail modulaires permet d'augmenter la fenêtre d'imagerie. Il est également possible de placer la cassette radiographique sous les segments de la table.

Coopération avec le bras C

Le plan de travail radiographique transparent, la possibilité d'imagerie 360°, le glissement longitudinal et l'option de changement de configuration du plan de travail permettent l'adaptation précise de la fenêtre d'imagerie aux exigences de l'intervention. Le système de commande ultraprécis xMotionPro™ et la base supermobile xMobility360™ permettent le positionnement précis et rapide de la table par rapport aux appareils médicaux sans corrections multiples. Une base basse, l'absence d'éléments saillants et l'utilisation d'une fibre de carbone favorisent la manipulation du bras C en toute sécurité et minimisent le risque de collision.



La construction modulaire de la table permet d'adapter précisément la configuration à la spécificité des procédures, aux préférences de l'équipe et aux normes du travail de l'établissement. Une vaste plage d'options disponibles permet de configurer la table en matière de fonctionnalité, de matériaux et de mode de commande.

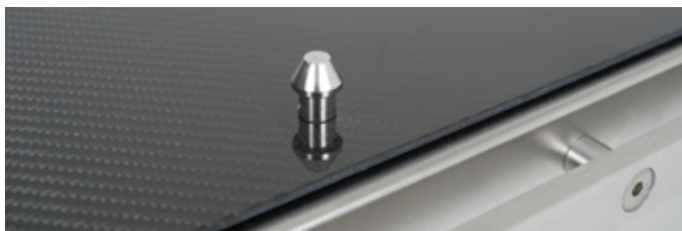

Plan de travail

Dans le modèle Famed OPTIMA 5.70, le choix du plan de travail en fibre de carbone ou en HPL est disponible. Le modèle Famed OPTIMA 5.60 est équipé d'un plan de travail HPL. Les deux solutions sont translucides aux rayons X et adaptées à la coopération avec les appareils d'imagerie médicale.

Dispositifs de commande

Les deux modèles sont fournis en standard avec une télécommande filaire munie d'un écran LCD assurant l'accès lisible aux fonctions et aux paramètres de la table. En option, un panneau latéral permettant un mode de commande alternatif, est également disponible.



Configurations disponibles

Variantes des repose-pieds

1.

Repose-pieds standards :
 OT-SBL01BN2 * (HPL)
 OT-SHL08BN2 ** (HPL)
 OT-SHL05BN4 ** (carbon)

3.

Repose-pieds doublement emmenés :
 OT-SHL02BN2 * (HPL)
 OT-SHL09BN2 ** (HPL)
 OT-SHL06BN4 ** (carbon)

2.

Repose-pieds à plateau :
 OT-SVL03BN2 * (HPL)
 OT-SVL07BN2 ** (HPL)
 OT-SNL09BN4 ** (carbon)

4.

Repose-pieds doublement divisé :
 OT-SBL04BN2 * (HPL)

* Applicable à la Famed OPTIMA 5.60.

** Applicable à la Famed OPTIMA 5.70.

*** Schéma illustratif montrant la possibilité d'utilisation interchangeable des appuie-tête et des repose-jambes. Un maximum d'un appuie-tête et d'un type de repose-jambes peut être monté sur la table.

Matériaux de construction

Dans le modèle Famed OPTIMA 5.70, l'habillage de la colonne et la base peuvent être fabriqués à partir d'une fibre de carbone ou d'un acier inoxydable. Le modèle Famed OPTIMA 5.60 est fourni en standard en version en acier inoxydable.

Le choix des matériaux permet d'adapter la table aux exigences du milieu de travail, à l'intensité de l'utilisation et aux préférences esthétiques.



Famed X Line™



Famed X Line™



Cinquième roue optionnelle

Tant Famed OPTIMA 5.70 que 5.60 peuvent être équipés d'une cinquième roue optionnelle, tout en augmentant la manœuvrabilité et facilitant la manipulation de la table dans la salle d'opération.

Système de blocages des roues

Le modèle Famed OPTIMA 5.70 est équipé en standard d'un blocage des roues contrôlé par télécommande. Dans le modèle Famed OPTIMA 5.60, le choix est disponible entre le blocage à pied et le blocage contrôlé par télécommande selon les préférences de l'utilisateur.

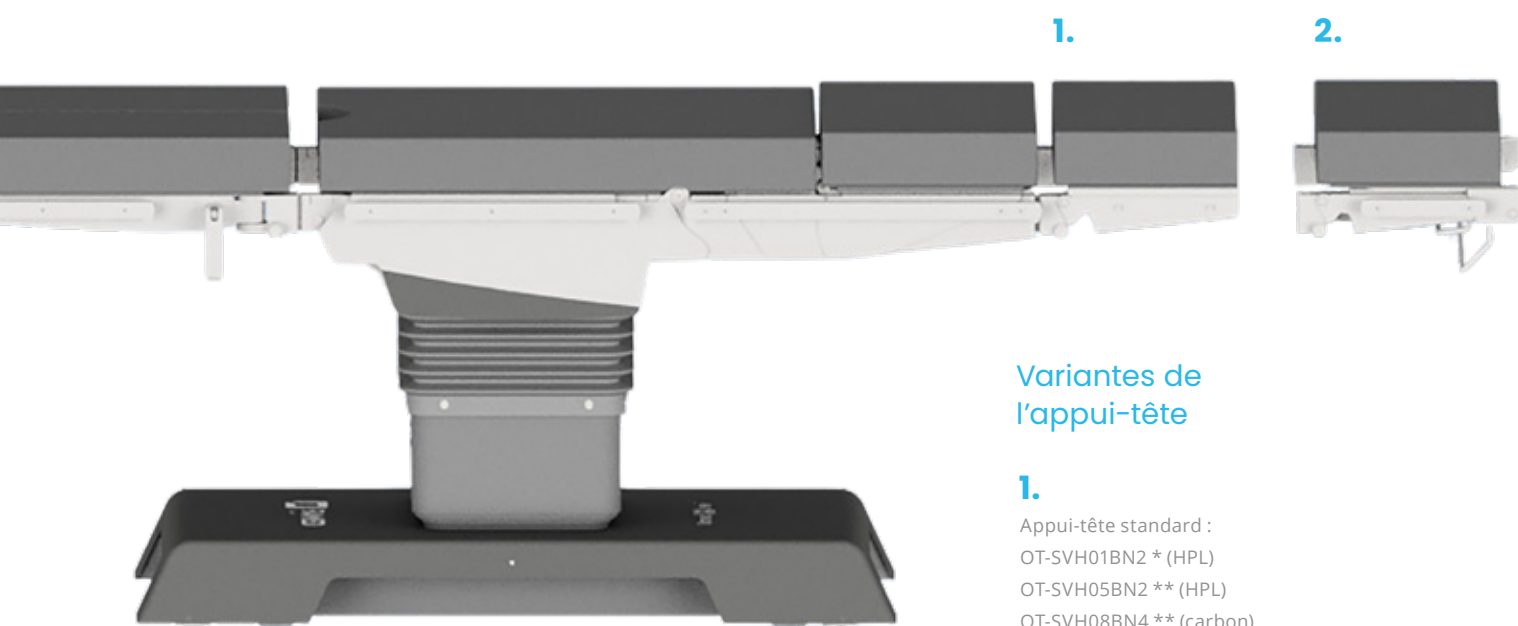

Variantes de l'appui-tête

1.

Appui-tête standard :
 OT-SVH01BN2 * (HPL)
 OT-SVH05BN2 ** (HPL)
 OT-SVH08BN4 ** (carbon)

2.

Appui-tête avec élévation double :
 OT-SVH02BN2 * (HPL)
 OT-SVH04BN2 ** (HPL)
 OT-SVH06BN4 ** (carbon)

Choisissez les variantes des appui-tête et des repose-pieds adéquats pour adapter la configuration de la table à la spécificité des procédures et à la méthode de travail de l'équipe chirurgicale.**

DISPOSITIFS DE COMMANDE

09

La commande intuitive de la table est cruciale pour la réalisation efficace et sûre des procédures médicales. Le système **xMotionPro™** avec les dispositifs de commande disponibles a été conçu en ayant à l'esprit la manipulation lisible et le positionnement précis de la table. Une interface lisible et un système des fonctions logique facilitent le travail quotidien du personnel médical, tout en assurant le contrôle complet des paramètres de la table à chaque étape de l'intervention.

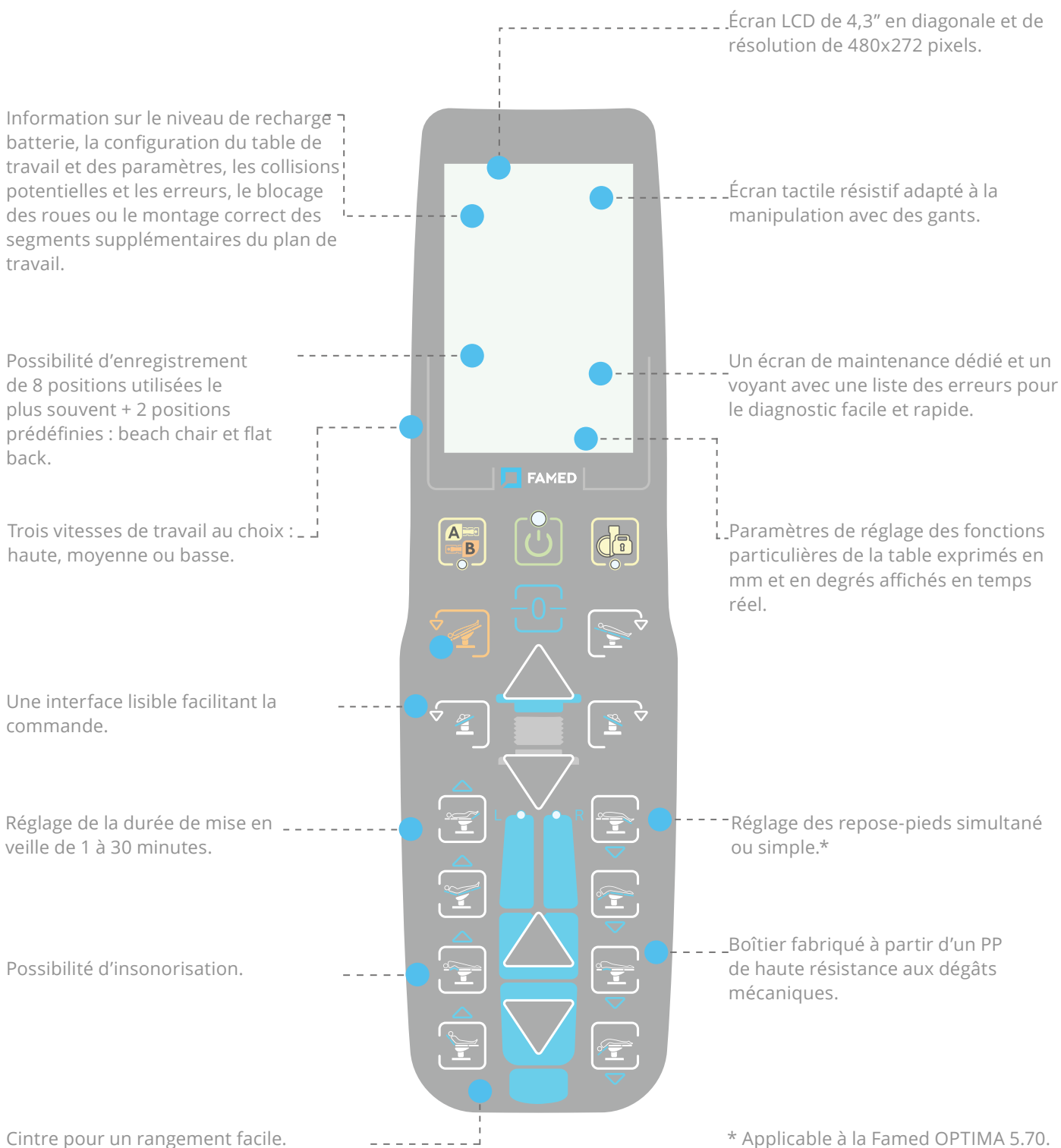

Panneau latéral

Le panneau latéral constitue un moyen alternatif de commande de la table, tout en assurant l'accès intuitif et rapide à toutes les fonctions clés. Fixé à la colonne à l'aide d'un support dédié, il peut être détaché à tout moment et utilisé en tant que télécommande standard, tout en augmentant la flexibilité du travail du personnel.

Le panneau permet de contrôler les fonctions suivantes de la table :

- Réglage de la hauteur,
- Inclinaisons latérales
- positions de Trendelenburg et anti-Trendelenburg
- réglage des repose-pieds – individuellement ou simultanément,
- réglage de la tablette pour le haricot réniforme,
- réglage de l'angle d'inclinaison du dossier,
- glissement longitudinal du plan de travail,
- positions Flex / Reflex,
- fonction de mise à zéro du plan de travail.

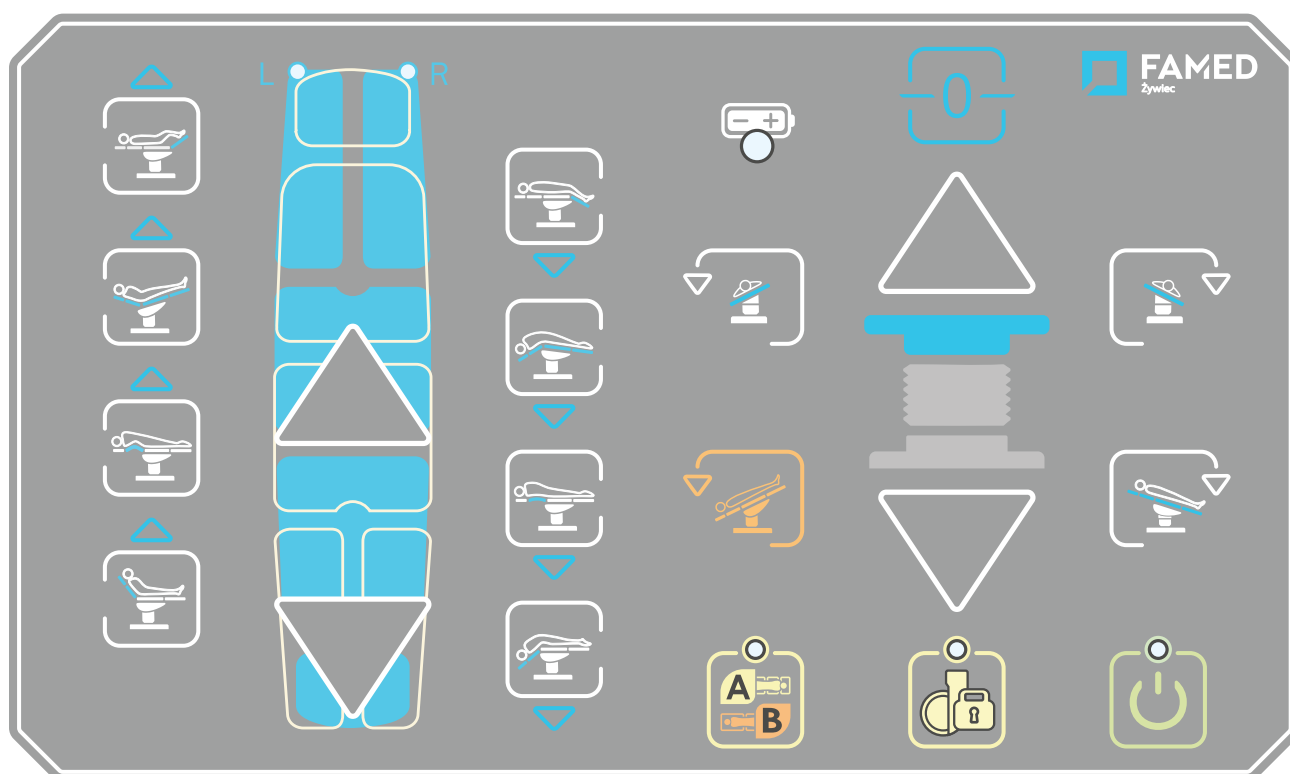

xMotionPro™

De plus, le panneau permet la manipulation du blocage électromécanique des roues, le changement de configuration du plan de travail et affiche les informations sur le niveau de recharge batterie. L'utilisation de la technologie **xmotionPro™** garantit le positionnement ultraprécis de la table et le contrôle complet de ses paramètres lors de l'intervention.



xMotionPro™

xMotionPro™ est un système de commande de nouvelle génération qui introduit des standards complètement nouveaux dans le segment des tables d'opération à l'entraînement électro-hydraulique. Il permet des mouvements stables sans heurts et un positionnement ultra-précis avec une précision allant jusqu'à 0,5 mm et à 0,1° — l'un des systèmes les plus précis disponibles sur le marché. Il permet le positionnement précis du patient et l'introduction rapide des corrections lors de la procédure, tout en raccourcissant le temps de positionnement et en augmentant la sécurité dans les situations où c'est la précision chirurgicale qui compte. Le contrôle est disponible depuis la télécommande filaire munie d'un écran LCD et depuis le panneau latéral. L'écran Lcd facilite la lecture des paramètres des configurations, du niveau de recharge de la pile et des messages du système (entre autres des limites, des avertissements et des erreurs).



xMobility360™

xMobility360™ est une solution appliquée dans la nouvelle base de la table d'opération qui garantit l'agilité complète et permet le positionnement rapide et précis de la table dans la salle d'opération. Dans la base, il y a 4 roues pivotantes 360° avec la possibilité d'utilisation de la cinquième roue optionnelle — dans un système inspiré par la lettre X. Les roues fixées à l'intérieur de la base se déplacent dans toutes les directions, grâce à quoi la manipulation est fluide et ne requiert pas de mouvements « en forme de huit » ce qui rend le positionnement et le repositionnement de la table plus vite, surtout dans un espace restreint. Un espace pour les pieds du chirurgien sur chaque côté garantit un accès plus facile au champ opératoire et une meilleure ergonomie du travail.



fCharge™

Toutes les cellules qui alimentent les produits Famed Żywiec sont sélectionnées auprès d'un fournisseur fiable, avec lequel nous coopérons depuis de nombreuses années. Chaque cellule fCharge™ est inspectée par une société externe puis soumise à de multiples tests dans plusieurs départements technologiques de notre usine. Le chargeur rapide fCharge™ intégré dans nos produits permet d'alimenter rapidement les cellules avec la puissance nécessaire. Un minimum de plusieurs dizaines de cycles de travail garantis, complets et garantis, offre la sécurité lors de chaque intervention médicale.



IntelliProtectPlus™

Nous fabriquons des tables d'opération en technologie IntelliProtectPlus™ à partir d'un acier inoxydable fortement allié, d'un acier inoxydable résistante à la corrosion AISI 304 (marqué selon les normes européennes comme X5Cr-Ni18-10 / 1.4301). Grâce à une haute teneur en nickel et en chrome, il se caractérise par une haute tolérance à la corrosion. En vue de protéger davantage l'acier, nous avons également mis en œuvre le processus d'électropolissage et de passivation. L'électropolissage est un processus dont le but est d'enlever les salissures, le lissage et le rétablissement de la couche passive appropriée à la surface de l'acier le protégeant contre la corrosion. Grâce à la technologie IntelliProtectPlus™, des atomes de chrome s'accumulent sur les surfaces en acier de nos produits, et leur structure devient plus dure. La surface lissée et polie davantage garantit la facilité de la désinfection et du maintien du produit en propreté et aide à protéger contre les dépôts de poussière et de salissure. Les surfaces en acier avec la technologie IntelliProtectPlus™ sont toujours protégées lorsqu'elles sont rayées - sous l'influence de l'oxygène atmosphérique, une passivation se produit dans l'endroit endommagé et le risque de corrosion devient exclu dans cet endroit. Nous sommes le seul fabricant de tables d'opération qui protège davantage les éléments de constructions internes de nos produits avec une couche de protection à base de zinc.



Famed Żywiec

Famed Żywiec est l'un des principaux fabricants européens d'équipements médicaux haut de gamme. Depuis plus de 75 ans, nous livrons aux établissements de santé de milliers d'exemplaires de tables d'opération, de lits d'hôpital et d'accouchement ou de fauteuils gynécologiques de la meilleure qualité. Les produits de notre société sont utilisés par des médecins en Pologne et dans plus de 120 pays de par le monde.

Nous nous distinguons par notre personnel qualifié, notre large gamme de produits, nos machines modernes et les solutions technologiques uniques utilisées dans la production. Nous avons été l'une des premières entreprises au monde à introduire le carbone dans la fabrication des tables d'opération. Nous proposons également la table d'imagerie médicale la plus sûre au monde.

Notre mission est de faciliter le travail du personnel médical et d'améliorer le confort du patient pendant son séjour à l'hôpital. Des conceptions innovantes et un engagement en faveur de la fiabilité de nos produits contribuent directement à l'amélioration de la qualité des soins médicaux en Pologne et dans le monde entier.



Le président Famed Żywiec

Marek Szczyk

DONNÉES TECHNIQUES

11

DONNÉES TECHNIQUES	Famed OPTIMA SU-05 version 5.70	Famed OPTIMA SU-05 version 5.60
Longueur	2100 mm	2060 mm
Largeur hors tout	600 mm	550 mm
Réglage de la hauteur (sans matelas)	680 - 1080 mm	680 - 1080 mm
Réglage de l'angle d'inclinaison du dossier	-40° à +80°	-40° à +80°
Tablette pour le haricot réniforme (hauteur)	150 mm	150 mm
Réglage des repose-pieds	-90° à +25°	-90° à +30°
Angle d'ouverture des repose-pieds	180°	180°
Réglage de l'appui-tête	-50° à +55°	-50° à +55°
Inclinaison latérale	30°	30°
Glissement longitudinal	400 mm	400 mm
Trendelenburg / anti-Trendelenburg	40° / 40°	40° / 40°
Flex / Reflex	220° / 100°	220° / 100°
Charge maximale	460 kg	460 kg
Degré de protection	IPX4	IPX4
Alimentation par batterie	24 V DC	24 V DC
Poids de la table	250 kg	250 kg
Épaisseur des matelas	80 mm	80 mm
CONFIGURATIONS		
Réglage des repose-pieds par télécommande	●	-
Réglage manuel du repose-pieds	-	●
Blocage électromécanique des roues	●	○
Blocage manuel des roues	-	●
Table de travail à 4 sections (sans tablette pour le haricot réniforme)	-	○
Tablette pour le haricot réniforme (5 sections du plan de travail)	●	●
Plan de travail à 5 sections*	-	○
Base et colonne en fibre de carbone	●	-
Base et colonne en acier inoxydable	○	●
Plan de travail en fibre de carbone	●	-
Plan de travail en matière HPL	○	●
Cinquième roue du carrosse	○	○
Télécommande filaire avec écran d'affichage LCD	●	●
Panneau latéral	○	○

* Nécessite l'utilisation des repose-pieds doublement divisés OT-SBL04BN2

Positions de la table

12

680 à 1080 mm

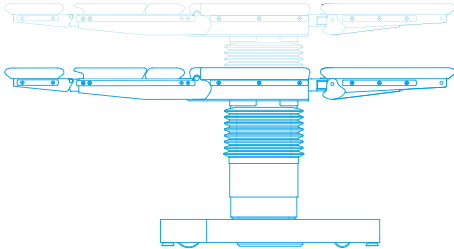

±40°

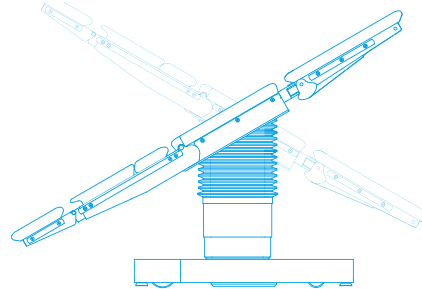

-40° à +80°

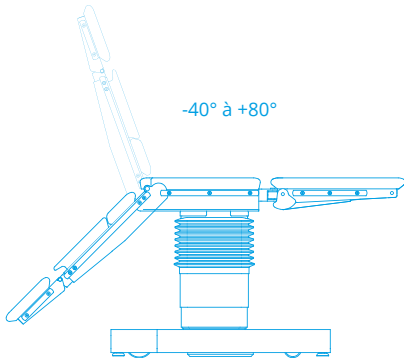

400 mm

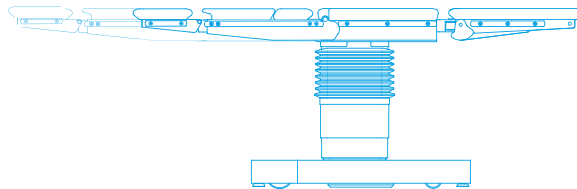

±30°

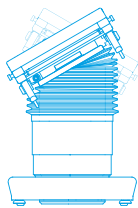

150 mm

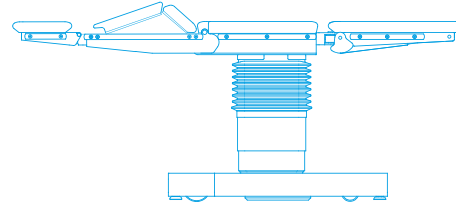

Flex
220°

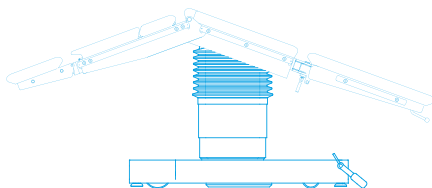

Reflex
100°

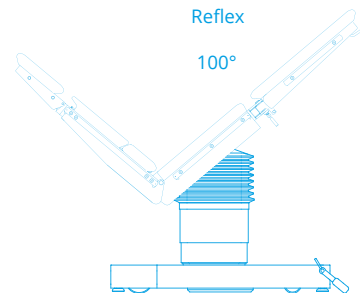

-50° à +55°

-90° à +25° (OPTIMA 5.70)
-90° à +30° (OPTIMA 5.60)

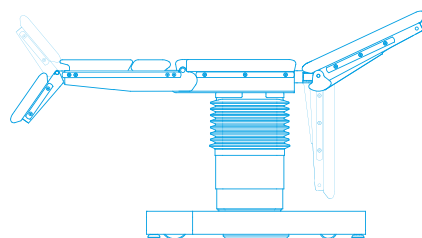

180°

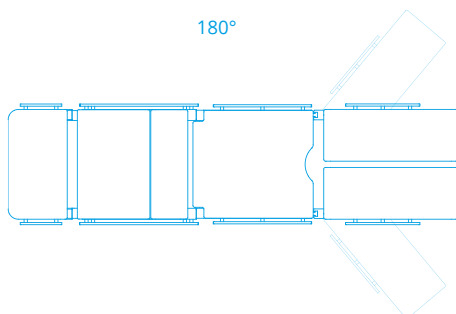

Famed Żywiec Sp. z o.o.
ul. Fabryczna 1
34-300 Żywiec, Polska

Secrétariat :

tel.: +48 33 866 62 00
sekretariat@famed.com.pl

Vente :

tel.: +48 33 866 63 08
sprzedaz@famed.com.pl



Member of REINSBERG GROUP



www.famed.com.pl



Edit 411/2026/02/1. Famed Żywiec se réserve le droit de modifier le produit et les spécifications dans le cadre du progrès technique. Toutes les illustrations et photos utilisées dans ce document le sont à des fins de démonstration uniquement et peuvent ne pas refléter le produit fini. Les personnes figurant sur les photographies ne sont pas des professionnels de la santé. Ce sont des modèles. Les équipements présentés dans le catalogue sont destinés à être utilisés dans les établissements de santé par des personnes habilitées après avoir pris connaissance du mode d'emploi.