

Famed FLARE

Najbezpieczniejszy stół do obrazowania na świecie

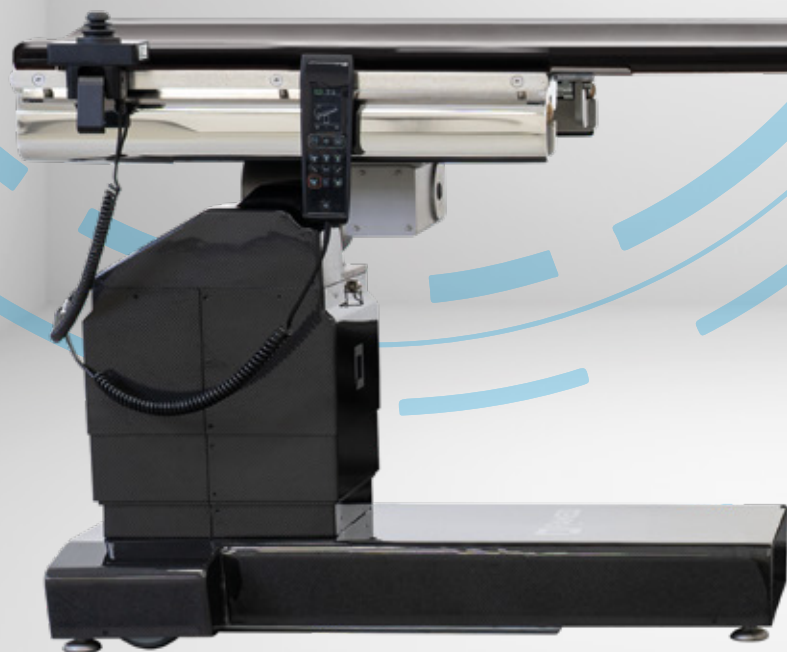

Wysoka jakość obrazu
Bezpieczne operacje małoinwazyjne



0,33 mm Al

przezierność blatu

NOWY REKORD BEZPIECZEŃSTWA

Poprawiliśmy parametr przezierności blatu, zmniejszając dawkę promieniowania o kolejne 8% przy każdym zdjęciu

Famed FLARE

NAJBEZPIECZNIEJSZY NA ŚWIECIE STÓŁ DO OBRAZOWANIA

Stół Famed FLARE posiada ultra cienki, w pełni przezierny, *pływający* blat z włókna węglowego. Dobranie odpowiedniej pozycji stołu ułatwia joystick. Parametry przesuwu, przechyłów, zakresu regulacji wysokości oraz maksymalnego obciążenia, zapewniają jego przydatność podczas zabiegów i operacji chirurgii sercowo-naczyniowej, neurochirurgicznych, urologicznych, ortopedycznych oraz terapii zwalczania bólu kręgosłupa.



Bezpieczeństwo pracy

Wytrzymała konstrukcja pozwala na operowanie z obciążeniem sięgającym **230 kilogramów**. Wysoki parametr przezierności umożliwia zmniejszenie dawki promieniowania, która oddziałuje na pacjenta i personel medyczny, a technologia **TotalClear™** gwarantuje bardzo czyste, pozbawione artefaktów zdjęcia. Wysokiej jakości system jezdny oraz stabilna podstawa blokowana czterema stopkami wysuwanymi za pomocą pilota zdalnego sterowania, gwarantuje dodatkowe bezpieczeństwo pacjenta.



Niska pochłanalność promieniowania - blat TotalClear™

Ergonomiczny, profilowany i cienki blat **TotalClear™** jest całkowicie przezierny dla promieniowania RTG, wykonany jest w całości z wysokiej jakości włókna węglowego. Został zaprojektowany z myślą o maksymalnym zmniejszeniu dawki promieniowania, która przekazywana jest pacjentowi w trakcie zabiegu. Dzięki temu obrazowanie śródoperacyjne jest bezpieczniejsze dla pacjenta i personelu. Blat wykonany jest w technologii **TotalClear™**, która zmniejsza liczbę zakłóceń i artefaktów na zdjęciach oraz zapewnia najlepszy na rynku parametr przezierności – **0,33 mm Al MAE** (ekwiwalent aluminium).



Wygoda pracy

Włókno węglowe w cienkim blacie, niskiej podstawie i kolumnie, pozwoliło na osiągnięcie najwyższych parametrów sztywności nawet przy maksymalnym obciążeniu oraz umożliwiło wygodne układanie pacjenta i łatwe manewrowanie ramieniem C. Montaż akcesoriów jest możliwy bezstopniowo za sprawą zagłębień w systemie **InfiniMove™**. Okno obrazowania to aż **1661 mm**. Przewodowy pilot **bbSafe™** pozwala na łatwą regulację wysokości, przechyłów bocznych, pozycji Trendelenburga i anty-Trendelenburga oraz operowanie blatem *pływającym*.



Krótszy czas zabiegu

Blatem poruszać można za pomocą bezpiecznego (potrójny proces aktywacji funkcji), przewodowego pilota **bbSafe™**, bezprzewodowego pilota **rCover™** lub specjalnego joysticka, który zamontowany może być po obu stronach stołu. Poruszanie manipulatorem, ma bezpośredni wpływ na położenie blatu - blat *pływający* ułatwia poprawne ułożenie pacjenta względem ramienia C, jak również wykonanie szybkiej korekty przy repozycjonowaniu sprzętu.

Cechy stołu Famed FLARE

Blat z włókna węglowego
o przezierności 0,33 mm Al

Wyprofilowany blat
stabilizujący pacjenta na stole

Joystick do
obsługi blatu

Pilot przewodowy
bbSafe™

Wysokiej jakości
stal nierdzewna
AISI 304

Stół dedykowany
do pracy z ramieniem C

Poliuretanowy materac
z pamięcią kształtu odporny
na środki dezynfekcyjne

Pasy zabezpieczające materac
przed zsuwaniem się

Wytrzymałe
akumulatory
fCharge™

System **InfiniMove™** do montażu
dodatkowych szyn na akcesoria

Listwy na akcesoria po
obu stronach blatu

Bezpieczna dla ramienia C
i odporna na uszkodzenia
kolumna z włókna
węglowego to gwarancja
szybkiej dezynfekcji

Kształt podstawy ułatwiający
pracę lekarza, dzięki możliwości
bliskiego podejścia do stołu

Mobilna podstawa z możliwością ruchu
w każdym kierunku, z elektryczną
blokadą aktywowaną z pilota

Karbonowa, niskoprofilowa
podstawa umożliwiająca
bezkolizyjną współpracę z
ramieniem C

Więcej swobody dla ramienia C

Włókno węglowe

Podstawa i kolumna stołu **Famed FLARE** została wykonana z włókna węglowego, które zmniejsza ryzyko uszkodzenia podzespołów stołu przy zmianie orientacji ramienia C czy położenia blatu. Włókno węglowe jest mniej podatne na uszkodzenie poprzez zgniecenie czy nacisk, niż standardowo stosowana w podstawach stal nierdzewna.

Wyprofilowana podstawa

Podstawa stołu zaprojektowana została z myślą o połączeniu trzech bardzo ważnych cech na sali operacyjnej: stabilności, ergonomii oraz łatwości dezynfekcji. Kształt na wzór litery „T” sprawia, że mimo przybierania różnych pozycji, nawet podczas dużego obciążenia blatu, pacjent, który znajduje się na stole jest bezpieczny. Jednocześnie podstawa **Famed FLARE** jest wąska, co umożliwi swobodne poruszanie się przy stole i zajmowanie pozycji podczas operacji. Z tego samego powodu część podstawy jest obniżona, a jej boki sięgające najbliższej podłogi zostały wyprofilowane, aby zapewnić więcej miejsca na nogi. Brak wystających elementów (stopki blokady wysuwane z pilota) pozwala na swobodną i bezpieczną współpracę z ramieniem C.

Manewrowanie ramieniem C

Niska podstawa, smukły i wyprofilowany blat, brak elementów metalowych w jego konstrukcji oraz wysokie parametry przesuwu i wygodny joystick zapewniają łatwą współpracę z ramieniem C na długości aż **1661 mm** od strony głowy pacjenta oraz **650 mm** od strony nóg. Dodatkowo, dzięki odpowiednio dobranemu zakresowi regulacji wysokości (**760 – 1160 mm**), ramię C obejmuje blat z pacjentem niezależnie od aktualnego ustawienia blatu.



Urologia



Ortopedia



Zwalczanie bólu kręgosłupa

Kardiochirurgia



TotalClear™



TotalClear™

Famed Żywiec to firma z ponad 140 letnią tradycją, która od ponad 74 lat pracuje nad rozwojem sprzętu medycznego. System TotalClear™ to efekt naszych wieloletnich projektów, prac prototypowych i testów blatów z karbonu. To setki godzin eksperymentów z różnymi rodzajami włókien, ich ułożeniem, składem i strukturą. Dzięki wielokrotnym badaniom w profesjonalnych instytutach pomiarowych, ostateczna struktura oraz kierunek ułożenia włókien węglowych w systemie TotalClear™, pozwoliły nam na osiągnięcie niesamowitego wyniku przepuszczalności promieni RTG oraz umożliwiły zredukowanie ilości artefaktów na obrazach. Jakość obrazu uzyskiwanego na blacie TotalClear™ jest nieskazitelna i pozwala na łatwą oraz bezpieczną pracę.

Wsparcie w diagnostyce obrazowej

Blat pozwala ograniczyć dawkę promieniowania, która przenika do ciała pacjenta. Do minimum spada więc ryzyko postawienia błędnej diagnozy na podstawie obrazowania. Blat wykonany w technologii TotalClear™ to więc nie tylko najlepszy na świecie parametr przezierności blatu (0,33 mm Al), lecz przede wszystkim bardzo wyraźne i pozbawione zakłóceń obrazy (w porównaniu do innych blatów, które umożliwiają obrazowanie).

NAJBEZPIECZNIEJSZY STÓŁ DO OBRAZOWANIA NA ŚWIECIE

10% mniej promieniowania dla pacjenta i personelu medycznego

Badanie wykazało, że obrazowanie na stole Famed FLARE wymagało niższej dawki promieniowania, niż w przypadku innego modelu stołu operacyjnego, który był obiektem porównania. Ma to oczywiście bardzo istotne znaczenie dla bezpieczeństwa wykonywania zabiegów, gdyż możliwe jest obniżenie dawki promieniowania dla pacjenta i personelu. Mniejsze narażenie na promieniowanie X dla personelu i pacjenta zmniejsza ryzyko wystąpienia zmian chorobowych związanych z napromieniowaniem – komentuje prof. dr hab. n. med. Piotr Kułakowski, z Kliniki Kardiologii CMPK, Szpitala Grochowskiego w Warszawie.

W 2018 roku blat TotalClear™ pobił światowy rekord w ograniczaniu dawki promieniowania rentgenowskiego przekazywanego pacjentowi podczas obrazowania. W 2021 roku poprawiliśmy nasz własny rekord ustanawiając parametr przezierności na poziomie 0,33 mm Al. Dzięki temu blat stołu Famed FLARE jest jeszcze bardziej bezpieczny dla pacjentów i personelu medycznego. To postęp o kolejne 8%!

Do badania wykorzystano ramię C GE OEC Elite CFD oraz kończynę górną pacjenta po złamaniu trzonu kości promieniowej (S52.3) zespolonej płytą ORIF. Prześwietlana kończyna została umieszczona na blacie stołu w odległości 38 cm od wzmacniacza obrazu w ramieniu C, dokładnie w centrum kadru. Urządzenie zmierzyło dawkę 0,0077 Gy_{cm}² (0,0175 mGy) dla stołu Famed FLARE oraz 0,0085 Gy_{cm}² (0,0193 mGy) dla stołu obrazowania innej wiodącej marki, który był obiektem porównania.

Drobne rzeczy, które mają znaczenie

Joystick

Wygodny w obsłudze joystick pozwala na precyzyjne przesuwanie blatem w dowolnym kierunku, dodatkowo oferuje on możliwość wypoziomowania blatu. Przypadkowe poruszenie blatem jest niemożliwe, dzięki zastosowaniu podwójnego mechanizmu aktywacji funkcji joysticka. Joystick można zamontować po obu stronach blatu, w dowolnym miejscu na listwie, za pomocą szybkozłączki.

Odejmovany materac

Dla wygody pacjenta stół wyposażony jest w 40-milimetrowej grubości, antystatyczny materac o właściwościach przeciwodleżynowych z efektem „pamięci kształtu”. Materac jest odporny na działanie środków dezynfekcyjnych, co potwierdza drobiazgowo badanie laboratoryjne podczas kontroli jakości i lista związków chemicznych kompatybilnych z tworzywem. Materac utrzymywany jest w miejscu przez system pasów mocujących.

Akumulator fCharge™

Wbudowany w podstawę stołu akumulator pozwala na bezpieczne przeprowadzanie zabiegów bez konieczności stałego podłączenia do zasilania, a duża pojemność baterii pozwala na rzadsze ładowanie. Brak przewodu zasilającego na stałe podłączonego do stołu, pozwala łatwiej manewrować ramieniem C oraz zapewnia większe bezpieczeństwo osobom, które poruszają się po sali operacyjnej. Szybka ładowarka ogniw **fCharge™** w połączeniu z procentowym wskaźnikiem naładowania baterii, pozwala łatwiej planować przerwy przeznaczone na ładowanie stołu.

Łatwy w utrzymaniu czystości

Najwyższej jakości włókno węglowe oraz wysokostopowa, odporna na korozję stal nierdzewna AISI 304, z których wykonany jest stół **Famed FLARE** tworzą bardzo nowoczesne i trwałe połączenie. Oba materiały zostały wykonane w oparciu o testy laboratoryjne, które zapewniły wysoką odporność na środki myjące i dezynfekujące, skracając czas potrzebny na przygotowanie stołu do operacji.

Akcesoria

Do stołu zastosować można wiele przystawek specjalistycznych firmy Famed Żywiec, jak również specjalistyczne przystawki neurologiczne, ortopedyczne czy pozycjonery żelowe. Pełna lista doposażeń wraz z opisem technicznym dostępna jest w katalogu akcesoriów do stołów operacyjnych.

Zakres przezierności

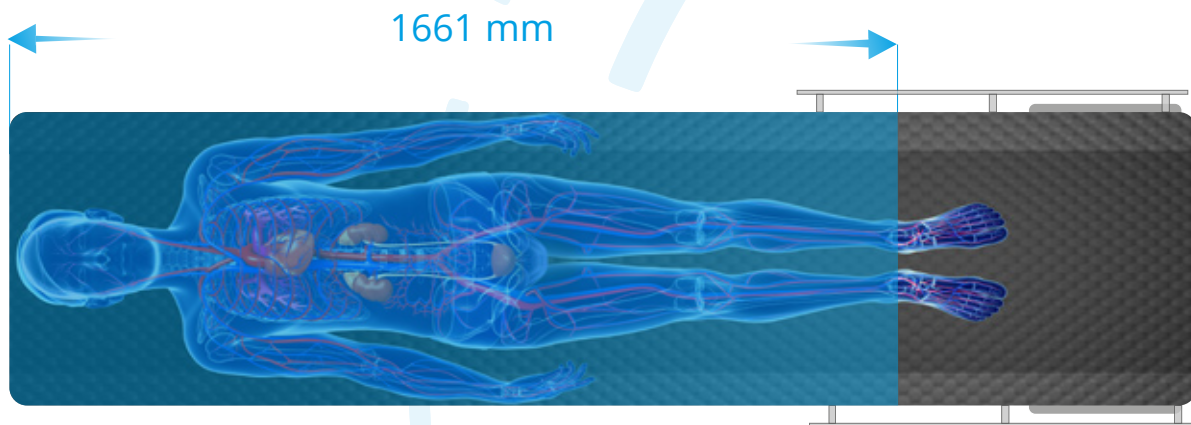

Okno obrazowania przy maksymalnym przesuwie w lewo

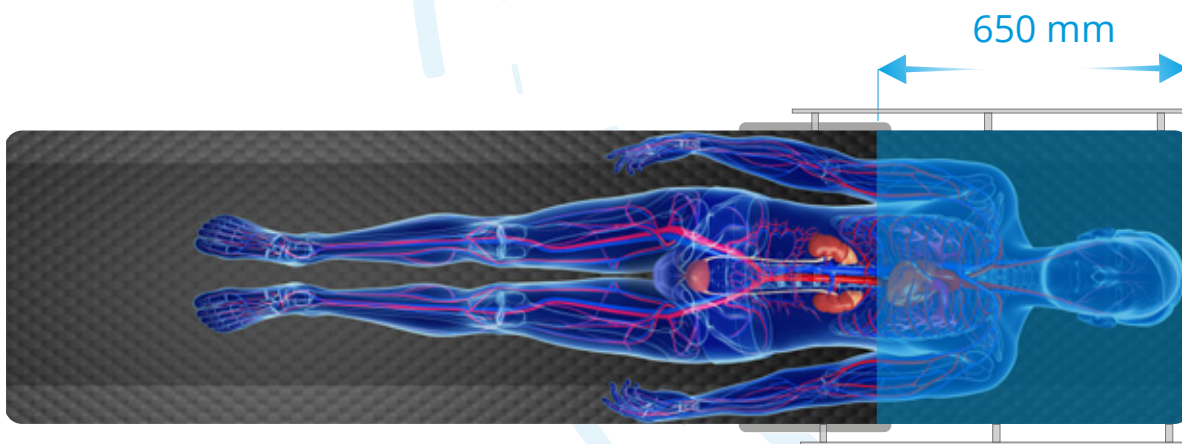

Okno obrazowania przy maksymalnym przesuwie w prawo

Właściwości:

- Błat posiada obecnie najlepszy na rynku parametr przepuszczalności promieniowania RTG – **0,33 mm Al** (ekwiwalent aluminium);
- Dostępny obszar obrazowania w skrajnych pozycjach przesuwu wzdłużnego to odpowiednio **1661 mm** (możliwość wydłużenia do 1901 mm) oraz **650 mm**;
- Okno obrazowania **360°** o długości **1462 mm** (możliwość wydłużenia do 1702 mm);
- Długość blatu to **2200 mm**, co pozwala na łatwe operowanie wysokich pacjentów;
- Monitorowanie ramieniem C na całej długości ciała pacjenta.

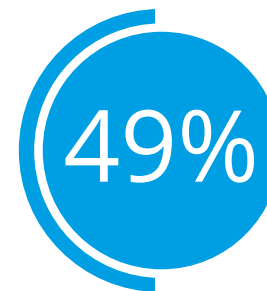

49% badanych Polaków obawia się szkodliwego oddziaływania promieni RTG na swój organizm.

PROMIENIOWANIE ODSTRASZA

Według sondażu „Polacy o promieniowaniu rentgenowskim” przeprowadzony w 2014 roku przez TNS OBOP na zlecenie firmy Phillips. 49% respondentów byłoby skłonnych dopłacić do badania, by zmniejszyć oddziaływanie promieni rentgenowskich na swój organizm. Dla 90% badanych dawka promieniowania, ochrona radiologiczna oraz częstotliwość wykonywania badań RTG to istotne kwestie. Jako zagrożenia i trudności związane z badaniami RTG wymieniano głównie niekorzystne skutki promieniowania (41%), ale również przestarzałość lub brak sprzętu w polskich szpitalach (39%).

Dostępne pozycje stołu

Trendelenburg i anti-Trendelenburg

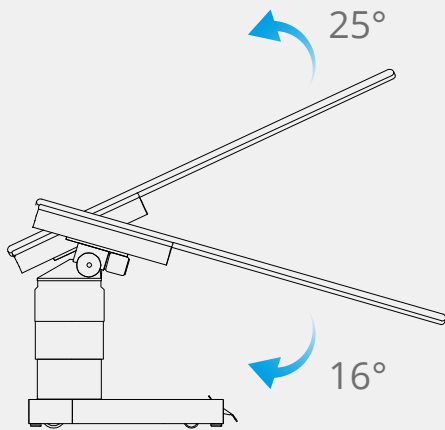

Regulacja wysokości

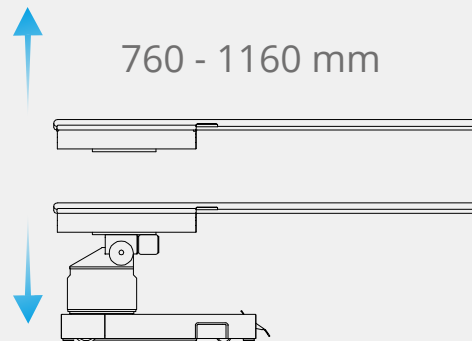

Przechyły boczne

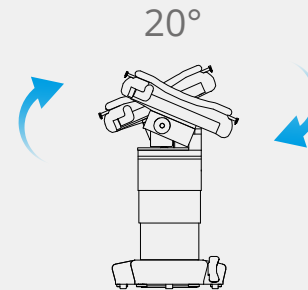

Przesuwany - blat *pływający*

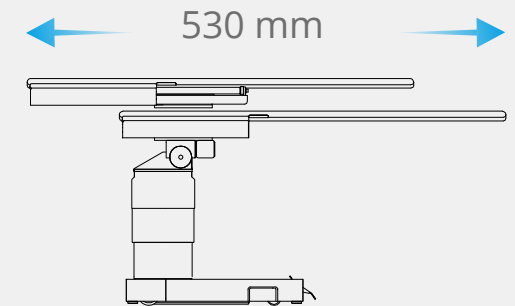

Ruchy blatu

Ruchy wykonywane za pomocą joysticka

Stół posiada unikatową konstrukcję, która umożliwia przesuw blatu przy równoczesnych przechyłach wzdłużnych i bocznych blatu. Wygodne poruszanie blatem TotalClear™ jest możliwe dzięki intuicyjnemu joystickowi.

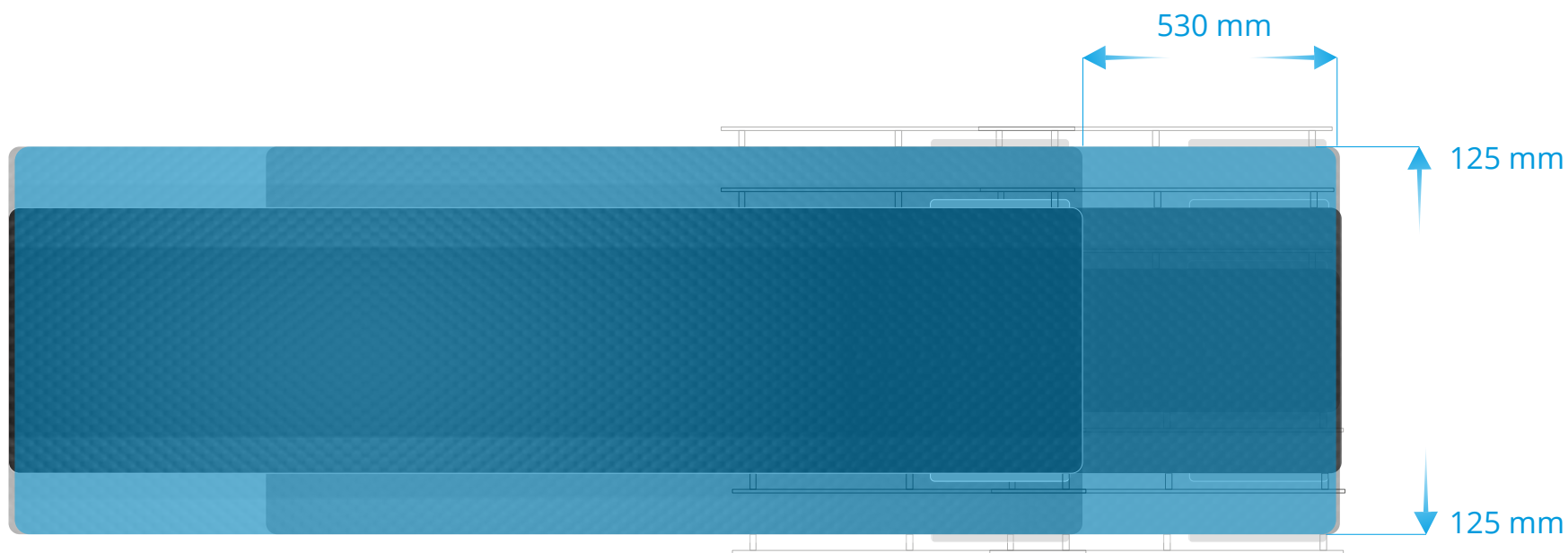

- Przesuw boczny pozwala przemieścić blat o **125 mm** w każdą stronę.
- Przesuw wzdłużny pozwala na przesunięcie blatu łącznie o **530 mm**.
- Joystick posiada możliwość zmiany orientacji funkcji w przypadku przełożenia go na drugą stronę blatu.

Technologie stosowane w produkcji:



fCharge™

Wszystkie ogniwa, które zasilają produkty Famed Żywiec wybierane są u sprawdzonego dostawcy, z którym współpracujemy od wielu lat. Każde ogniwo fCharge™ przechodzi kontrolę w firmie zewnętrznej, następnie trafia na wielokrotne testy do kilku wydziałów technologicznych naszej fabryki. Wbudowana w produkty ładowarka z technologią szybkiego ładowania fCharge™, pozwala szybko dostarczyć ogniwom niezbędnej ilości prądu do przeprowadzenia regulacji. Wysoka liczba gwarantowanych cykli pracy, zapewnia bezpieczeństwo w przypadku utraty zasilania w szpitalu.



rCover™

Wbudowane zabezpieczenie przed interferencją z innymi urządzeniami bezprzewodowymi, które pracują w okolicach sali operacyjnej. Częścią systemu rCover™ jest także specjalna procedura parowania stołu z pilotem oraz odpowiednio skalkulowane ograniczenie mocy sygnału.



InfiniMove™

Blat stołu posiada specjalne zagłębienia do bezstopniowego montażu dodatkowych listew na akcesoria. Głównymi cechami adapterów InfiniMove™ jest możliwość zmiany miejsca montażu wyposażenia oraz szybki demontaż listew (aby nie przeszkadzały w trakcie zabiegu oraz nie tworzyły zakłóceń podczas obrazowania). Adaptery posiadają na swoich końcach zapadki, które zabezpieczają akcesoria przed przypadkowym demontażem.





bbSafe™

Pilot przewodowy z 2.8" ekranem w technologii IPS, który umożliwia szybką i precyzyjną zmianę pozycji oraz podgląd wartości ustawień w czasie rzeczywistym. Dla bezpieczeństwa pacjenta zaprojektowaliśmy system bbSafe™ - potrójne zabezpieczenie przed przypadkową zmianą pozycji oraz ostrzeżenie o wysokim zużyciu energii. Pilot po czasie bezczynności (regulowanym) automatycznie wygasa się i wymaga wybudzenia przyciskiem power, dodatkowo proces zmiany pozycji jest dwuetapowy - operator najpierw wciska przycisk odpowiadający kategorii ruchu, a następnie kolejnym wprowadza informację o jego kierunku. Z tego zabezpieczenia wyłączone są funkcje: przechył Trendelenburga, zerowanie oraz zmiana orientacji stołu. Dodatkowo system bbSafe™ ostrzega użytkownika, gdy wykonuje on ruch stołem, który mocno obciąża ogniwa - pozwala to lepiej przewidzieć zużycie prądu i zaplanować ładowanie w optymalnym momencie. Pilot spełnia normę IP54.



TotalClear™

System TotalClear™ to efekt wielu lat projektowania różnych prototypów blatów z włókna węglowego, eksperymentów z rodzajami włókien i ich ułożeniem. Dzięki wielu badaniom w profesjonalnym instytucie pomiarowym, ostateczna struktura i kierunek ułożenia włókien węglowych w systemie TotalClear™ pozwala zmniejszyć ilość artefaktów na obrazach. Dzięki temu ograniczona jest dawka promieniowania, które przenika do ciała pacjenta, a ryzyko błędnej diagnozy na podstawie obrazowania spada do minimum. Blat wykonany z użyciem technologii TotalClear™ to więc nie tylko bardzo dobry parametr przezierności, lecz przede wszystkim bardzo wyraźne i pozbawione zakłóceń obrazy. Daje to pewność diagnozy i pewność każdego Twojego ruchu.



IntelliProtectPlus™

Stoły operacyjne w technologii IntelliProtectPlus™ produkujemy z wysokostopowej, odpornej na korozję stali nierdzewnej AISI 304 (oznaczanej według norm europejskich jako X5CrNi18-10 / 1.4301). Dzięki wysokiej zawartości niklu i chromu charakteryzuje się ona wysoką tolerancją na korozję. W celu dodatkowego zabezpieczenia stali wdrożyliśmy także proces elektropolerowania i pasywacji. Elektropolerowanie to proces, którego celem jest usunięcie zanieczyszczeń, wygładzenie i przywrócenie powierzchni stali właściwej warstwy pasywnej chroniącej ją przed korozją. Dzięki technologii IntelliProtectPlus™, na powierzchniach stalowych naszych wyrobów gromadzą się atomy chromu, a ich struktura staje się twardsza. Dodatkowo wygładzona i nabłyszczona powierzchnia gwarantuje łatwość dezynfekcji i utrzymania wyrobu w czystości oraz pomaga chronić przed osadzaniem kurzu i brudu. Powierzchnie stalowe z technologią IntelliProtectPlus™ podczas zarysowania powierzchni nadal są chronione - pod wpływem tlenu atmosferycznego w uszkodzonym miejscu dochodzi do pasywacji i wykluczone zostaje w tym miejscu ryzyko korozji. Jako jedyny producent stołów operacyjnych dodatkowo zabezpieczamy wewnętrzne elementy konstrukcyjne naszych wyrobów warstwą ochronną na bazie cynku.



Dane techniczne

FLARE (SU-07)

Długość i szerokość całkowita stołu	2200 x 649 mm
Szerokość blatu	540 mm
Grubość materaca	40 mm
Regulacja wysokości blatu	760 – 1160 mm
Pozycja Trendelenburga / anty-Trendelenburga	16° / 25°
Przechyły boczne	20°
Przesuw wzdłużny blatu	530 mm
Przesuw boczny	± 125 mm
Przezierność blatu TotalClear™ (MAE)	0,33 mm Al
Dopuszczalne obciążenie	180 kg (230 kg - opcja)
Napięcie zasilania z sieci	230 V ~ 50/60Hz
Zasilanie bateryjne	24 V DC
Stopień ochrony IP-X4	IP-X4
Masa stołu	250 kg



Member of REINSBERG GROUP

Famed Żywiec Sp. z o.o.
ul. Fabryczna 1
34-300 Żywiec,

Sekretariat:
tel.: +48 33 866 62 00
sekretariat@famed.com.pl

Sprzedaż: tel.:
+48 33 866 63 08
sprzedaz@famed.com.pl

www.famed.com.pl



Management System
ISO 9001:2015
EN ISO 13485:2016
+AC:2018+A11:2021
www.tuv.com
ID 5000037697



Edycja 79/2026/04/5. Famed Żywiec zastrzega możliwość modyfikacji wyrobu i specyfikacji w ramach postępu technicznego. Wszystkie ilustracje i zdjęcia wykorzystane w tym materiale, są użyte tylko w celach pokazowych i mogą nie oddawać gotowego produktu. Osoby widoczne na zdjęciach nie są profesjonalistami wykonującymi zawody medyczne. To modele. Sprzęt przedstawiony w katalogu przeznaczony jest do użytkowania w placówkach służby zdrowia przez uprawnione osoby po wcześniejszym zapoznaniu się z instrukcją obsługi.